

Die Winterhalter Preisliste – Tische, Tischanlagen und Zubehör



Zubehör

Zu-/Ablauf

Zu- und Ablauftische GS 500-Serie

Zulauftische STR-Serie und MT-Serie

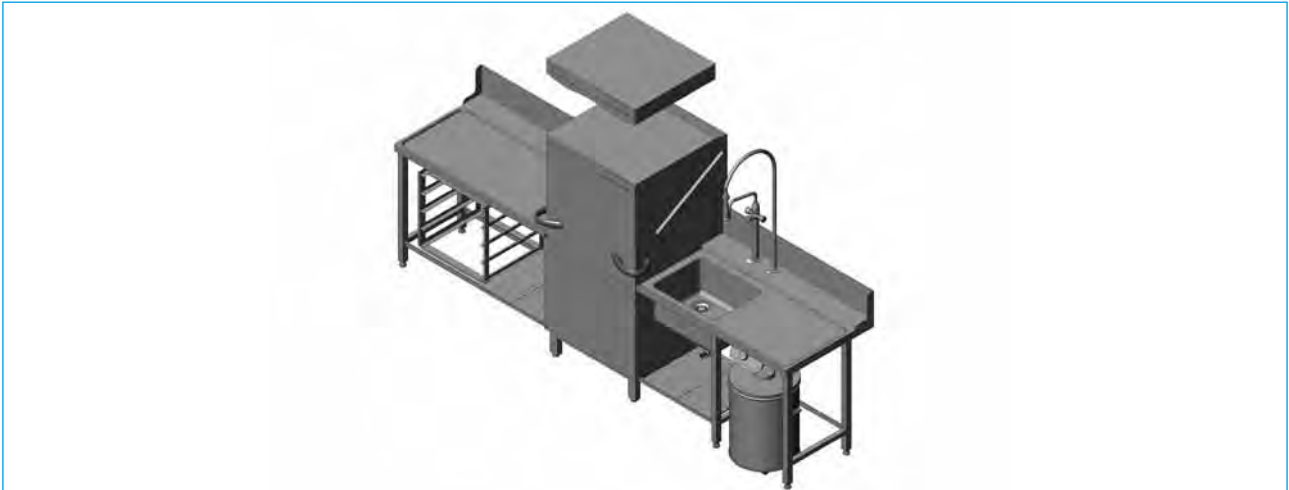

Die Komplettausstattung der Zulauftische besteht aus einem Becken mit den Massen 500 x 400 x 250 mm mit Hebelablaufventil, einem angekanteten Spritzschutzblech sowie Bohrungen zur Installation einer Schlauchpendelbrause mit Mischbatterie. Die Tischplatte selbst verfügt weder über Schmutzecken noch -kanten, das die Reinigung erleichtert und perfekte Hygiene garantiert. Die Ablauftische sind ebenfalls mit einem angekanteten Spritzschutzblech ausgestattet. Die Standard-Tischtiefe beträgt 750 mm. Auf Wunsch können auch 800 mm tiefe Tische geliefert werden. Diese werden auftragsbezogen mit entsprechender Lieferzeit angefertigt.

Standardtische	Masse [mm] (Breite x Tiefe x Höhe)	Position	Becken	CHF
Zu- und Ablauftische GS 500-Serie	625 x 750 x 900	links / rechts / front	mit	1'810.-
	625 x 750 x 900	links / rechts / front	ohne	1'050.-
Zulauftische STR-Serie und MT-Serie	1200 x 750 x 900	links / rechts / front	mit	2'160.-
	1200 x 750 x 900	links / rechts / front	ohne	1'400.-

* Die Masse beinhalten den Eckeinzugstisch mit einer Länge von 802 mm.

Hinweis:

Ablaufrollenbahnen für die STR-Serie und MT-Serie entnehmen Sie bitte aus den folgenden Seiten.

Technische Ausführung

- **Tischplatten** tiefgezogen aus CNS-Blech (1 mm), Korbführung mit integrierter Schräge zur Maschine
- **Rückseitige Aufkantung** 200 mm hoch
- **Einhängung in Spülmaschine** wasserdicht
- **Becken** aussen und innen poliert 500 x 400 x 250 mm, nahtlos eingeschweisst im Zulauftisch, mit Hebelablaufventil und Grobschmutzsieb
- **Stabiler Unterbau** aus 40 x 40 mm CNS-Vierkantrohren und Querstreben aus 30 x 10 mm CNS-Vierkantrohren
- **Fusseinsätze** aus Kunststoff, höhenverstellbar +/- 20 mm (in Hygiene-Ausführung gemäss NSF)
- **Unterbau** mit stabilen CNS-Einlegerosten (zur hygienischen Reinigung aushängbar und in der Maschine zu reinigen)

→ Die **Ablauftische** verfügen – abgesehen vom Becken und den Bohrungen für Schlauchpendelbrause und Mischbatterie – über die identische, technische Ausführung. Bitte beachten Sie, dass Korbtransportspülmaschinen auslaufseitig nur mit einem Eckförderer oder einer Rollenbahn (ggf. kombiniert mit einem Eckförderer) versehen werden können.

Sondermasse für Tische, Becken, Brausen, Tischverkleidungen, Arbeitshöhen und Zubehör auf Anfrage.
Design der Sonderzu- und -ablauftische von GS 500- und MT-Serie sind identisch.

Tischzubehör

für Tische der **GS 500-Serie, STR-Serie und MT-Serie**

Alle unsere Becken sind für den professionellen Einsatz mit Hebelablaufventil 2" und Ablaufsieb ausgerüstet. Alle Tischunterbauten serienmässig mit CN-Rosten. Standardtische mit Becken nur in Verbindung mit Lochbild für Schlauchpendelbrause mit Einlochmischbatterie und Schwenkauslauf.

Sondermasse für Zu- und Ablauftische	Masse [mm] (Breite x Tiefe x Höhe)	CHF
Sonderbreiten	Basispreis bis 1000 mm (ohne Becken) Aufschlag je angefangene 100 mm	1'425.- 126.-
Sondertiefen (Preise pro Tisch)	751 - 800 mm 801 - 900 mm 901 - 1000 mm 1001 - 1060 mm	152.- 306.- 459.- 643.-

Zubehör für Standardtische und Tische in Sonderlängen	Artikel-Nr.	CHF
Pos. Bezeichnung		
1 Becken 400 x 400 x 250 mm (nur für Tische in Sonderlängen)		765.-
1 Becken 500 x 400 x 250 mm		890.-
1 Becken 600 x 450 x 300 mm (nur für Tische in Sonderlängen)		1'050.-
2 Schmutzauffangsieb CN für Becken 400 x 400 x 250 mm	55 27 002	300.-
2 Schmutzauffangsieb CN für Becken 500 x 400 x 250 mm	55 27 001	337.-
2 Schmutzauffangsieb CN für Becken 600 x 450 x 300 mm	55 27 099	400.-
3 Schlauchpendelbrause mit Durchgangshahn, inkl. Wandabstandshalter (ohne Mischbatterie)	55 27 023	1'055.-
4 Schlauchpendelbrause mit Einlochmischbatterie und hohem Schwenkauslauf, inkl. Wandabstandshalter	75 200 182	1'225.-
5 Set Einlochmischbatterie 1/2" mit Schwenkauslauf und Verstärkungsplatte, ohne Brauseanschluss	75 201 812	444.-
6 Abfalltonne mit Deckel und Fahrgestell, Inhalt 60 Liter, fugenlos verschweisst	75 000 126	623.-
7 Korbregal für 5 Körbe 500 x 500 mm	75 202 506	475.-
8 Wandschrägbord zur Aufnahme von 2 Körben mit Ablaufstutzen links, ohne Korhalter	753V0003	1'072.-
8 Wandschrägbord zur Aufnahme von 2 Körben mit Ablaufstutzen rechts, ohne Korhalter	753V0004	1'072.-
9 Abstreifer für Speisereste	75 500 004	238.-
10 Schlauchaufroller mit Brause	40 07 021	1'320.-
11 Bestecktauchwagen, unbeheizt, mit Besteckrutsche	75 000 317	2'260.-
12 Blindstopfen zur Abdeckung je einer Bohrung, die für Schlauchpendelbrause und Mischbatterie vorhanden ist.	75 000 317	72.-

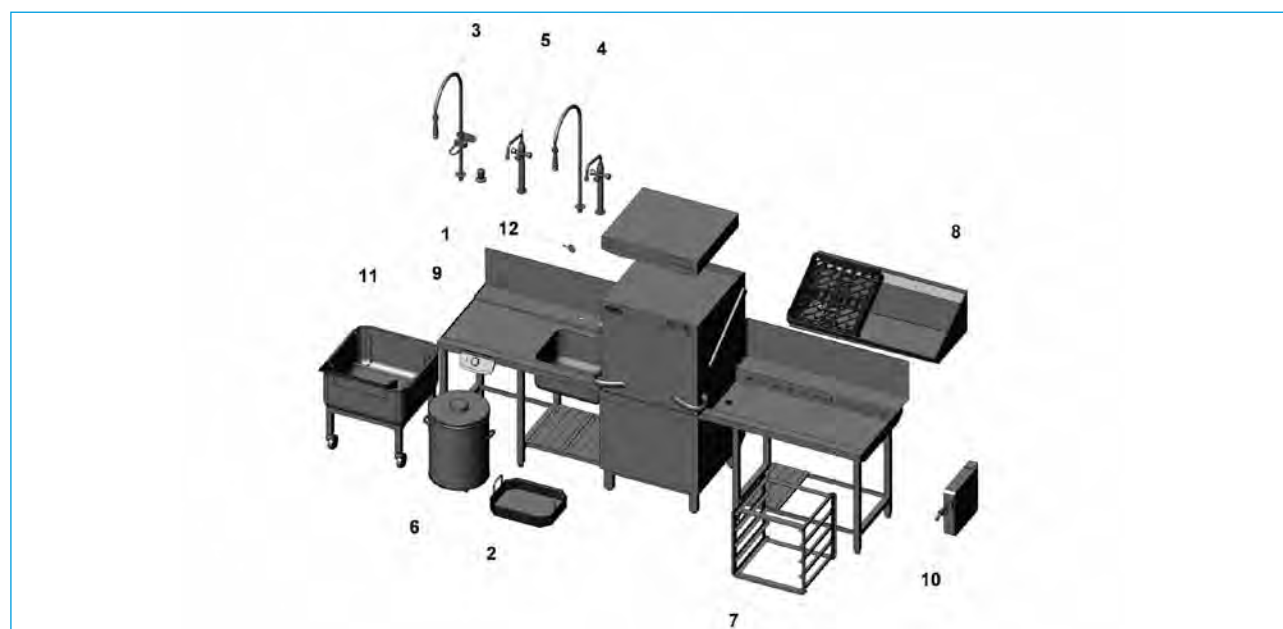

Zu-/Ablauf

Ablaufrollenbahnen mit Stummelrollen (STR-Serie und MTR-Serie)



Die **Ablaufrollenbahnen** verfügen über eine Wanne mit eingekantetem Gefälle zum eigenen Ablauf. Zur Wahl stehen drei Ausführungsvarianten: Zum direkten Anschluss an die Maschine bzw. an Eckförderer 90° oder zum Anschluss an Eckförderer 180° – jeweils mit höhenverstellbaren Füßen oder zum Anschluss an einen 180° Eckförderer (ausschwenkbare Version).

Ablaufrollenbahnen	Masse [mm] (Breite x Tiefe x Höhe)	Position	Position	CHF
	1200 x 650 x 900	rechts	links	2'273.–
	1700 x 650 x 900	rechts	links	2'981.–
	2200 x 650 x 900	rechts	links	3'855.–
	2700 x 650 x 900	rechts	links	4'557.–
	1200 x 650 x 900	rechts fahrbar	links fahrbar	2'885.–
	1700 x 650 x 900	rechts fahrbar	links fahrbar	3'593.–
	2200 x 650 x 900	rechts fahrbar	links fahrbar	4'467.–
	2700 x 650 x 900	rechts fahrbar	links fahrbar	5'169.–

Wandanschluss Ablaufrollenbahnen zu Rollentisch für Tiefe 750 mm	Masse [mm] (Breite)	CHF
	1200	317.–
	1700	376.–
	2200	454.–
	2700	524.–

Technische Ausführung

- **Tischabdeckung** aus CNS-Blech (1,5 mm) mit Ablaufprägung und Restwasserablauf
- **Restwasserablauf DN 20** wird mit Maschine oder Eckförderer verbunden
- **Stummelrollen** aus Vollkunststoff für den leichteren Transport der Geschirrkörbe, ermöglichen eine einfache und hygienische Reinigung der Tischwanne
- **Endschalter** am Tischende stoppt den Antrieb der Korbtransportspülmaschinen
- **Stabiler Unterbau** aus 40 x 40 mm CNS-Vierkantrohren und Querstreben aus 30 x 10 mm CNS-Vierkantrohren
- **Fusseinsätze** aus Kunststoff, höhenverstellbar +/- 20 mm (in Hygiene-Ausführung gemäss NSF)
- **Rollen** zum Ausschwenken der Ablaufrollenbahn (fahrbare Version)
- **Unterbau** mit stabilen CNS-Einlegerosten (zur hygienischen Reinigung aushängbar und in der Maschine zu reinigen)
- **Wandanschluss** bei gerader Aufstellung L-R oder R-L durch Wandanschlussblech, mit den Stummelrollen verschraubt

Optionen

- **Höhe** 850 mm
- **Wandanschluss** bei gerader Aufstellung L-R oder R-L durch Wandanschlussblech, mit den Stummelrollen verschraubt

Sondermasse auf Anfrage.

Zubehör

Zu-/Ablauf

Ablaufrollenbahnen mit Stummelrollen GS 500-Serie

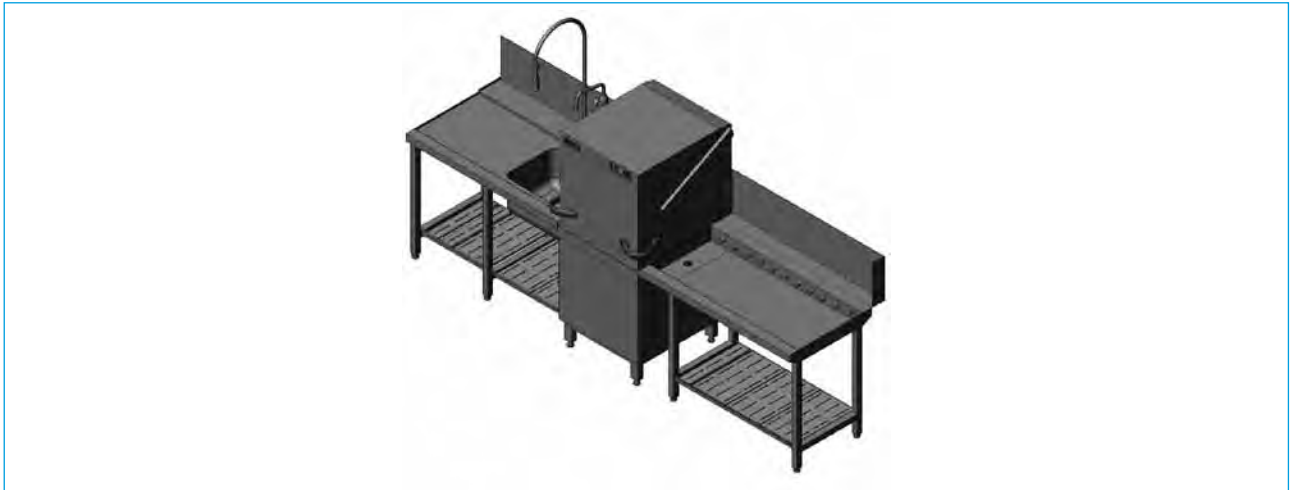

Ablaufrollenbahnen	Masse [mm] (Breite x Tiefe x Höhe)	Position	CHF
GS 500-Serie	1200 x 750 x 850	Ablaufrollenbahn frontal (inklusive Wandanschluss und Einlegeroste)	2'590.-
		Abschluss für Frontalaufstellung GS 501 / GS 502	195.-
		Abschluss für Frontalaufstellung GS 515	195.-
	1200 x 750 x 850	Ablaufrollenbahn links (inklusive Wandanschluss und Einlegeroste)	2'590.-
	1200 x 750 x 850	Ablaufrollenbahn rechts (inklusive Wandanschluss und Einlegeroste)	2'590.-

Zu-/Ablauf

Eckförderer der STR-Serie und MT-Serie

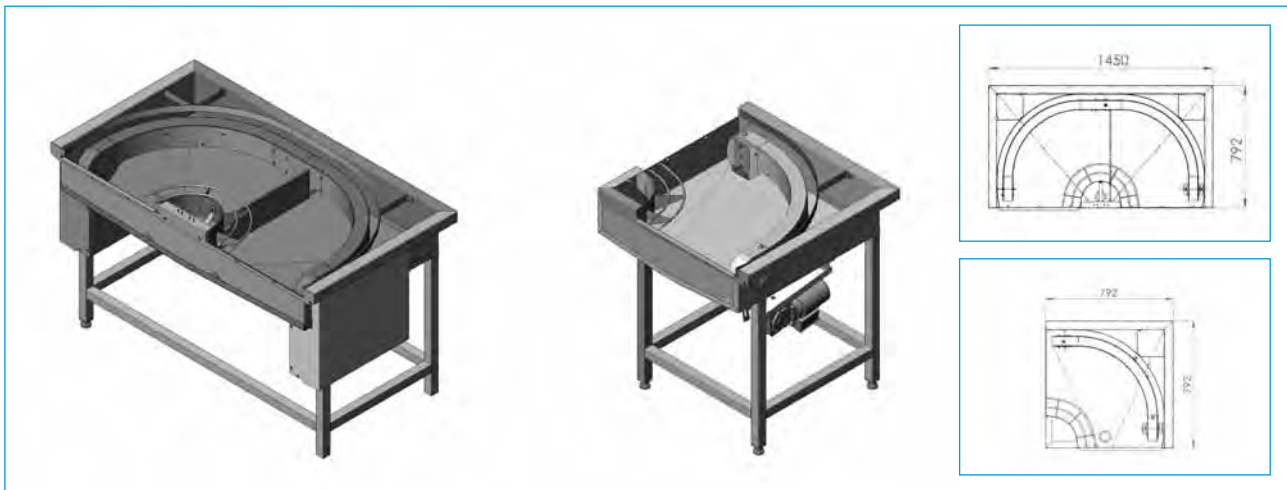

Die **Eckförderer** sind alternativ in 90° und 180° Ausführung erhältlich und sowohl im Zu- wie auch im Auslaufbereich der Spülmaschine einsetzbar. Der Korbtransport erfolgt über eine Gliederkette.

Eckförderer	Masse [mm] (Breite x Tiefe x Höhe)	Ausführung	CHF
für MT-Serie			
Eckförderer 90° links	792 x 792 x 900	90°, L-R	auf Anfrage
Eckförderer 90° rechts	792 x 792 x 900	90°, R-L	
Eckförderer 180° links	1450 x 792 x 900	180°, L-R	
Eckförderer 180° rechts	1450 x 792 x 900	180°, R-L	

Technische Ausführung

- **Wannenförmige Grundkonstruktion** aus Chromnickelstahl mit Restwasserablauf
- **Restwasserablauf** wird mit der Maschine verbunden
- **Stabiler Unterbau** aus 40 x 40 mm Vierkant CNS-Rohren
- **Fusseinsätze** aus Kunststoff, höhenverstellbar +/- 20 mm (in Hygiene-Ausführung gemäss NSF)
- **Wandanschluss** bei gerader Aufstellung L-R oder R-L
- **Korbtransport** durch Gliederkette
- **Elektroanschluss und -steuerung** durch Geschirrspülmaschine. Anschlusswert: 0.2 kW, 400V3N~, 50Hz

Zubehör

Abräum-/Sortierstationen

Gesamtsystem

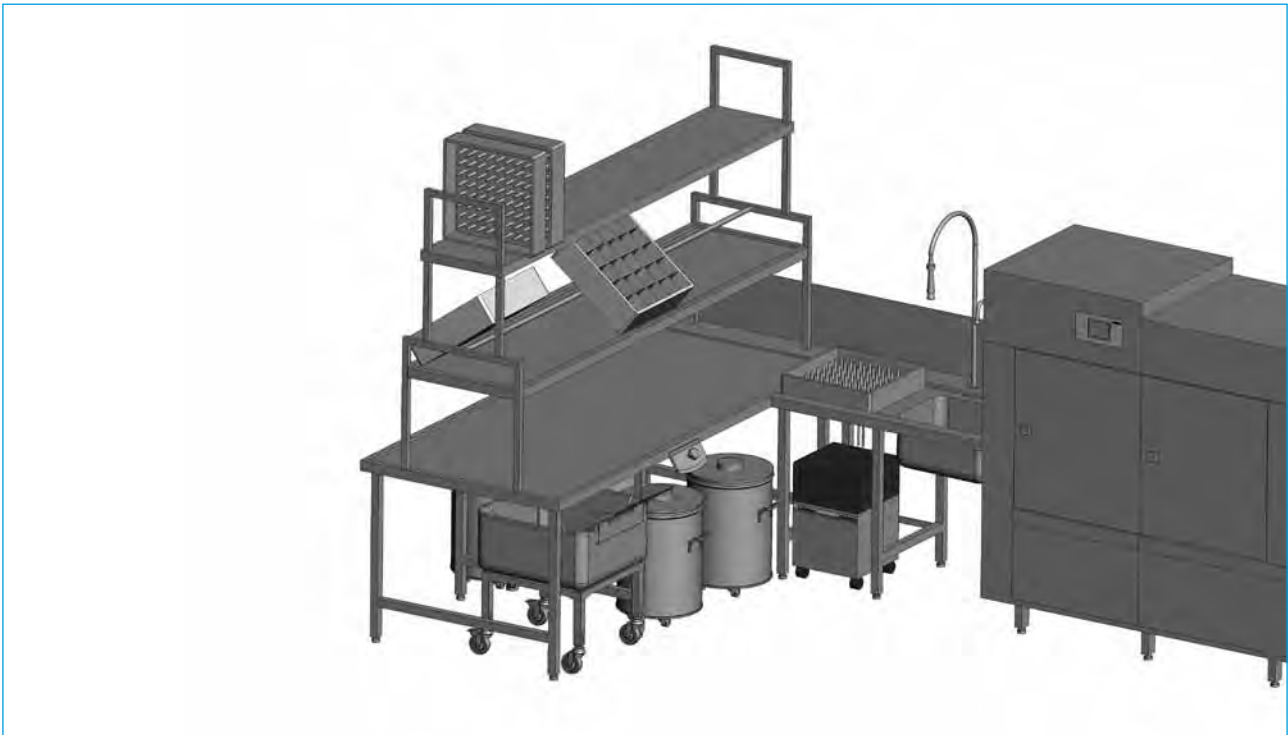

Zum Gesamtsystem zählen ein Abräum- bzw. Sortiertisch sowie ein Zulauftisch mit folgender Ausstattung:

- Im Unterbau sind praktische Ein- und Durchfahrnischen für Abfallrollis, Bestecktauchwagen, Korbregale sowie Wasser- aufbereitungsgeräte vorgesehen.
- Die Abräum- und Sortiertische sind sowohl für Durchschub als auch für die Korbtransportspülmaschinen der MT-Serie erhältlich.
- Die Abräum- bzw. Sortiertische sind im Standard inkl. Aufsatzbord mit Korbwippe sowie mit einer Leerkorbablage ausgestattet.

Technische Ausführung

- **Tischplatten** aus 1,5 mm CNS-Blech
- **Abräum-/Sortiertisch und Zulauftisch** als Wanne ausgeführt mit umlaufendem Wulstrand
- **Tische** in Stecknahtausführung (optional fugenlos verschweisst)
- **Wandseitige Aufkantung** 300 mm
- **Abräum-/Sortierfläche** mit Abfluss DN 40
- **Stabiler Unterbau** aus 40 x 40 mm Vierkant CNS-Rohren
- **Unterbau Abräum-/Sortiertisch** fest verschweisst
- **Aufsatzbord mit Korbwippe** aus 1,5 mm CNS-Blech, ausgeführt als Wanne mit umlaufendem Wulstrand, mit Restwasserablauf
- **Leerkorbablage** aus 1,5 mm CNS-Blech
- **Aufsatzborde** fest verschweisst mit CNS-Vierkantrohren
- **Gesamthöhe** der Anlage 2155-2205 mm
- **Höhe Tisch** 850 mm optional
- **Arbeitshöhe Tisch** mit Aufsatzbord ca. 1350 mm
- **Arbeitshöhe Tisch** mit Aufsatzbord und Leerkorbablage ca. 1905 mm

Bezeichnung	Erklärung
L-R	Aufstellung von links nach rechts (Standpunkt vor der Anlage)
R-L	Aufstellung von rechts nach links (Standpunkt vor der Anlage)
Front	Fronttisch mit Abkantung für Wandabschlussblech (bei GS 502 und GS 515)
Eckenzug	Tisch vorbereitet für Eckenzug (bei MTR-Spülmaschinen)

Abräum-/Sortierstationen

Einzelmodule

Abräum-/Sortiertisch + Aufsatzbord mit Korbwippe + Leerkorbablage				
	Masse [mm] (Breite x Tiefe x Höhe)	Position	Verbindung	CHF
	1250 x 1100 x 900	links / rechts	geschraubt / geschweisst	5'460.–
	1800 x 1100 x 900	links / rechts	geschraubt / geschweisst	6'577.–
	2600 x 1100 x 900	links / rechts	geschraubt / geschweisst	7'555.–



Abräum-/Sortiertisch + Aufsatzbord mit Korbwippe				
	Masse [mm] (Breite x Tiefe x Höhe)	Position	Verbindung	CHF
	1250 x 1100 x 900	links / rechts	geschraubt / geschweisst	4'373.–
	1800 x 1100 x 900	links / rechts	geschraubt / geschweisst	5'383.–
	2600 x 1100 x 900	links / rechts	geschraubt / geschweisst	6'228.–



Abräum-/Sortiertisch				
	Masse [mm] (Breite x Tiefe x Höhe)	Position	Verbindung	CHF
	1250 x 1100 x 900	links / rechts	geschraubt / geschweisst	2'809.–
	1800 x 1100 x 900	rechts	geschweisst	3'917.–
	2600 x 1100 x 900	rechts	geschweisst	4'551.–



Sonderausführungen auf Anfrage.

Zubehör

Abräum-/Sortierstationen

Einzelmodule

Zulauf Tisch zu Abräum- und Sortierstation mit Becken für GS 500-Serie und MT-Serie			CHF
	Masse [mm] (Breite x Tiefe x Höhe)	Position	
	1200 x 750 x 900	links / rechts / front	2'160.–
	1700 x 750 x 900	links / rechts / front	3'197.–
	2002 x 750 x 900	links / rechts Eckeinzug*	3'727.–
	2502 x 750 x 900	rechts Eckeinzug Stecknaht*	4'357.–

* Die Masse beinhalten den Eckeinzugstisch mit einer Länge von 802 mm.

Sondermasse für Zulauf Tische zu Abräum- und Sortierstation	CHF
Preis bis max. 1000 mm – ohne Becken – zuzüglich für jede angefangene 100 mm	1'425.– 126.–

Technische Ausführung

- **Tischplatten** gekantet, aus CNS-Blech, wandbündig abgeschlossen
- **Tischabdeckung** mit Korbführung mit eingekantetem Gefälle zur Maschine
- **Rückseitige Aufkantung** 300 mm
- **Einhängung in Spülmaschine** wasserdicht
- **Becken** (Zulauf Tisch) 500 x 400 x 250 mm, nahtlos eingeschweisst, mit Hebelablaufventil und Grobschmutzsieb
- **Stabiler Unterbau** aus 40 x 40 mm Vierkant CNS-Rohren
- **Fusseinsätze** aus Kunststoff, höhenverstellbar +/- 20 mm (in Hygieneausführung gemäss NSF)
- **Unterbau** mit stabilen CNS-Ablageböden (zur hygienischen Reinigung aushängbar und in der Maschine zu reinigen)

Sonderausführungen auf Anfrage.

Bezeichnung	Erklärung
L-R	Aufstellung von links nach rechts (Standpunkt vor der Anlage)
R-L	Aufstellung von rechts nach links (Standpunkt vor der Anlage)
Front	Fronttisch mit Abkantung für Wandabschlussblech (bei GS 502 und GS 515)
Eckeinzug	Tisch vorbereitet für Eckeinzug (bei MTR-Spülmaschinen) Bei Eckeinzug verlängert sich der Tisch um 802 mm
Höhe	850 mm optional

Wandvorrichtungen

Wandschrägbord für Körbe



Wandschrägborde dienen zwei unterschiedlichen Einsatzzwecken. Vor dem Spülen können die Spülkörbe so schräggestellt werden, dass Tassen, Gläser sowie Schalen ergonomisch einsortiert werden können. Nach dem Spülen dienen diese der platzsparenden Lagerung der Körbe, die hochkant aufgestellt werden.

Wandschrägbord	Masse [mm] (Breite x Tiefe x Höhe)	Pos. Ablaufstutzen	Korbhalter	Artikel-Nr.	CHF
Ablaufstutzen links	550 x 499 x 345	links	ohne	753V0001	832.–
Ablaufstutzen rechts	550 x 499 x 345	rechts	ohne	753V0002	832.–
Ablaufstutzen links	1100 x 499 x 345	links	ohne	753V0003	1'072.–
Ablaufstutzen rechts	1100 x 499 x 345	rechts	ohne	753V0004	1'072.–
Ablaufstutzen links	1600 x 499 x 345	links	ohne	753V0005	1'263.–
Ablaufstutzen rechts	1600 x 499 x 345	rechts	ohne	753V0006	1'263.–
Ablaufstutzen links	2100 x 499 x 345	links	ohne	753V0007	1'470.–
Ablaufstutzen rechts	2100 x 499 x 345	rechts	ohne	753V0008	1'470.–
Wandschrägbord mit Korbhalter					
Ablaufstutzen links	550 x 499 x 345	links	mit	753V0009	884.–
Ablaufstutzen rechts	550 x 499 x 345	rechts	mit	753V0010	884.–
Ablaufstutzen links	1100 x 499 x 345	links	mit	753V0011	1'172.–
Ablaufstutzen rechts	1100 x 499 x 345	rechts	mit	753V0012	1'172.–
Ablaufstutzen links	1600 x 499 x 345	links	mit	753V0013	1'422.–
Ablaufstutzen rechts	1600 x 499 x 345	rechts	mit	753V0014	1'422.–
Ablaufstutzen links	2100 x 499 x 345	links	mit	753V0015	1'682.–
Ablaufstutzen rechts	2100 x 499 x 345	rechts	mit	753V0016	1'682.–

Technische Ausführung: Masse [mm] (Breite x Tiefe x Höhe)	
Standard-Ausführungen:	550 / 1100 / 1600 / 2100 x 499 x 345
	<ul style="list-style-type: none"> • Bord vollverschweisst aus CNS-Blech • Korbabstellfläche mit Gefälle zu Ablauf mit Ablaufstutzen • Wandprofile zur Befestigung • Einhängevorrichtung mit Sperre gegen leichtes Aushängen • Schrauben verdeckt - keine Schmutzecken • Korbhalter zur optimierten Korbpositionierung

Zubehör

Wandvorrichtungen

Wandborde



Die Anbringung von Wandborden empfiehlt sich überall dort, wo Körbe, Geschirrtteile und Behältnisse abgestellt werden müssen. Sie sind in unterschiedlichen Abmessungen lieferbar und teilweise höhenverstellbar. Ihre Befestigung erfolgt über Konsolen.

Ausführungen:

- Wandbord nicht verstellbar
- Wandbord 1-etagig (höhenverstellbar)
- Wandbord 2-etagig (höhenverstellbar)
- Wandbord 3-etagig (höhenverstellbar)

Bestellbar unter Teilenummer 752V9999
Preise auf Anfrage.

Wandbord (nicht verstellbar)

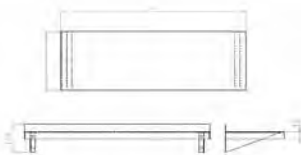

- Inkl. Konsolen aus CNS zur Wandbefestigung
- **Bord** 2,0 mm, 3-seitig 40 mm abgekantet
- **Rückseite** 40 mm aufgekantet zum Einrasten in die Konsole, ohne Unterfütterung
- **Konsolen** aus 1,5 mm Edelstahlblech gekantet
- **Länge** im Standard: 500-3000 mm (Raster 100 mm)
- **Bordtiefe** 270 mm / 320 mm / 370 mm Höhe der Konsolen 150 mm

Wandbord 1-etagig (höhenverstellbar)

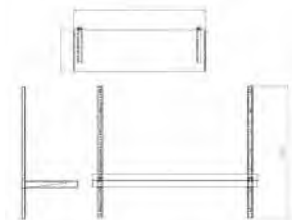

- Inkl. Wandschienen und Konsolen aus CNS
- **Bord** 2,0 mm, 3-seitig 40 mm abgekantet
- **Rückseite** 40 mm aufgekantet zum Einrasten in die Konsole, ohne Unterfütterung
- **Wandschiene** 800 mm lang, 1-etagig, höhenverstellbar
- **Länge** im Standard: 500-3000 mm (Raster 100 mm)
- **Bordtiefe** 300 mm / 350 mm / 400 mm



Wandvorrichtungen

Wandborde

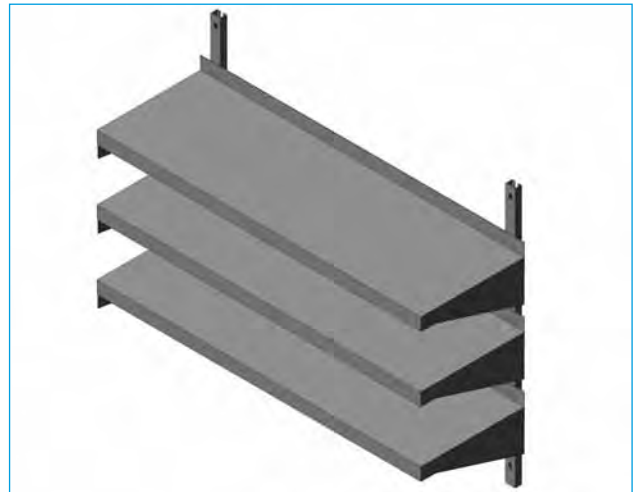

Wandbord 2-etagig (höhenverstellbar)

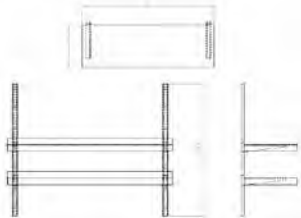

- Inkl. Wandschienen und Konsolen aus CNS
- **Bord** 2,0 mm, 3-seitig 40 mm abgekantet
- **Rückseite** 40 mm aufgekantet zum Einrasten in die Konsole, ohne Unterfütterung
- **Wandschiene** 800 mm lang, 2-etagig, höhenverstellbar
- **Länge** im Standard: 500-3000 mm (Raster 100 mm)
- **Bordtiefe** 300 mm / 350 mm / 400 mm

Wandbord 3-etagig (höhenverstellbar)

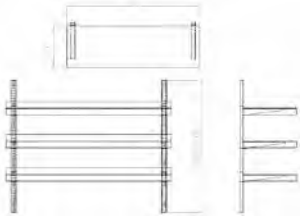

- Inkl. Wandschienen und Konsolen aus CNS
- **Bord** 2,0 mm, 3-seitig 40 mm abgekantet
- **Rückseite** 40 mm aufgekantet zum Einrasten in die Konsole, ohne Unterfütterung
- **Wandschiene** 800 mm lang, 3-etagig, höhenverstellbar
- **Länge** im Standard: 500-3000 mm (Raster 100 mm)
- **Bordtiefe** 300 mm / 350 mm / 400 mm

Preis auf Anfrage.

Zubehör

Spültischkombinationen



Spültischkombination mit UC-L, 1600 mm breit, zwei Becken

Aufkantung 50 mm

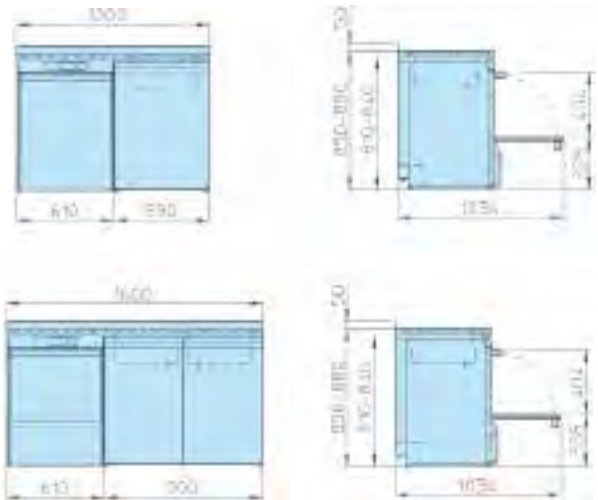

Spültischkombinationen für UC-L und UC-XL*	Artikel-Nr.	CHF
1200 x 600 x 850 mm ¹ mit 1 Becken 400 x 400 x 200 mm links angeordnet	75 009 100	2'682.–
rechts angeordnet	75 009 200	2'682.–
1200 x 700 x 850 mm mit 1 Becken 400 x 400 x 200 mm links angeordnet	75 000 130	2'682.–
rechts angeordnet	75 000 131	2'682.–
Einlochmischbatterie 1/2" mit Schwenkauslauf	29 01 200	294.–

Spültischkombinationen für UC-L und UC-XL*	Artikel-Nr.	CHF
1600 x 600 x 850 mm ¹ mit 2 Becken 400 x 400 x 200 mm links angeordnet	75 009 300	3'895.–
rechts angeordnet	75 009 400	3'895.–
1600 x 700 x 850 mm mit 2 Becken 400 x 400 x 200 mm links angeordnet	75 000 132	3'895.–
rechts angeordnet	75 000 133	3'895.–
Einlochmischbatterie 1/2" mit Schwenkauslauf	29 01 200	294.–

* Spültischkombinationen auch für UC-M Energy oder UC-M mit Unterbau verwendbar.

¹ Hinweis:

Der Einbau einer UC-XL ist in eine Spültischkombination mit 600 mm Tiefe vorderseitig nicht flächenbündig möglich.



Spülgutablage

Spülgutkarusselle

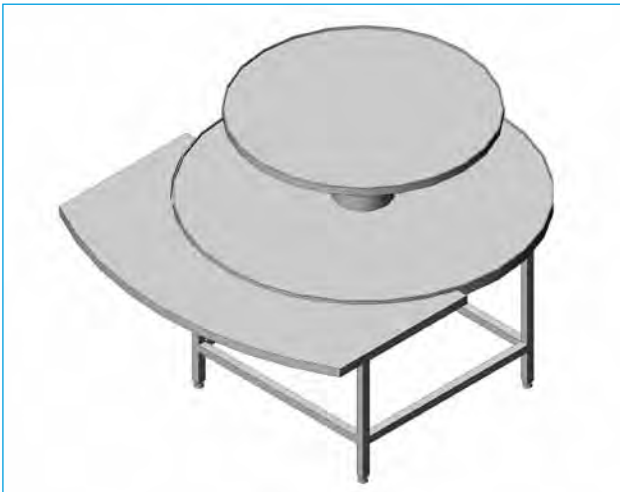

Spülkarussell ohne Antrieb

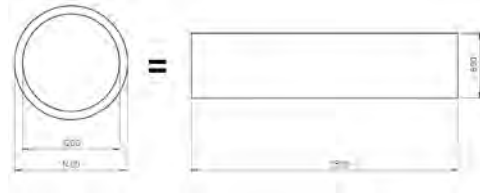

Als beliebte «Pufferzone» im Bankettbereich bieten Ihnen unsere Spülgutkarusselle viel Platz für Geschirr auf engstem Raum. So entspricht beispielsweise die Ablagefläche eines Karussells mit zwei Etagen à 1400 bzw. 1200 mm der Staufläche eines Arbeitstischs

mit den Massen 3300 x 800 mm. Die Karussellplatten sind wahlweise mit automatischem Antrieb erhältlich und drehen sich langsam. Stabile Tablettablagen (optional) in unterschiedlichen Ausführungen runden das Angebot ab.

Technische Ausführung

- **CNS-Blech mit umlaufender Tropfkante**
- **Durchmesser** unterer Drehteller 1400 mm, oberer Drehteller 1200 mm, Blechstärke 2 mm
Optional: Stabile Tablettablage bei unterem Drehteller
- **Ohne Antrieb**, mit stufenlos einstellbarem Drehwiderstand zur Verhinderung unbeabsichtigten Drehens
- **Mit Antrieb**, über Drehstrommotor 400V3N~, 50Hz 0,06 kW, Geschwindigkeit 0,6 U/min (Kabel bauseits)
- **Stabiler Unterbau** aus Vierkant CNS-Rohren (Material Nr. 1.4301)
- **Arbeitshöhe unterer Drehteller** ca. 900 mm
- **Arbeitshöhe oberer Drehteller** ca. 1300 mm

Ausführungen der Spülgutkarusselle	Masse [mm]	Artikel-Nr.	CHF
Spülgutkarussell ohne Antrieb	1400/1200	75 203 600	auf Anfrage
Spülgutkarussell mit Antrieb	1400/1200	75 203 601	
Tablettablage für 1400 Grundstation	800 breit	75 203 603	
Tablettablage für 1400 Grundstation	1000 breit	75 203 604	
Tablettablage für 1400 Grundstation	1200 breit	75 203 605	
Tablettablage für 1400 Grundstation	1400 breit	75 203 606	

Sonderausführungen auf Anfrage.

Spülgutablage

Arbeitstische



Arbeitstisch mit offenem Unterbau unterfahrbar



Arbeitstisch mit offenem Unterbau mit Ablagerost

Technische Ausführung

- **Tischplatte** aus CNS, Werkstoff-Nr. 1.4301, Materialdicke 1,5 – 2,0 mm
- **Unterfütterung** mit Verstärkungsprofilen aus CNS, keine Holzplatte
- **Abkantung seitlich und vorne** 50 mm
- **Aufkantung hinten** 50 mm (optional 300 mm)
- **Tropfkante** an der Längsseite eingearbeitet
- **Bodenfreiheit** 150 bzw. 200 mm
- **Fusseinsätze** aus Kunststoff, höhenverstellbar +/- 15 mm
- **Längen im Standard** 500-3000 mm (Standardraster 100 mm – Zwischengrößen möglich)
- **Tischtiefe** 600 mm / 700 mm / 800 mm
- **Tischhöhe** 900 mm

Optionen

- Eine untergebaute Kastenschublade mit Einfachauszug GN 1/1(100 oder 200 mm tief)
- Vollauszüge anstatt Einfachauszug für Kastenschublade
- Schublade verschliessbar pro Schloss
- Eine untergebaute Rahmenschlublade mit Vollauszug GN 1/1-100 mm tief für GN-Behälter, nur für Gerätetiefe 700 und 800 mm GN 1/1-200 mm tief (ohne GN-Behälter)
- Einschübe für GN Teile 2/1 quer
- Fahrbare Ausführung auf 4 Lenkrollen, D 125 mm, davon zwei mit Feststellern (bis max. 2000 mm Tischlänge)

Bestellbar unter Teilenummer 718V9999

Preise auf Anfrage.



Zubehör

Sortieranlagen

Abräumstation Typ Komfort

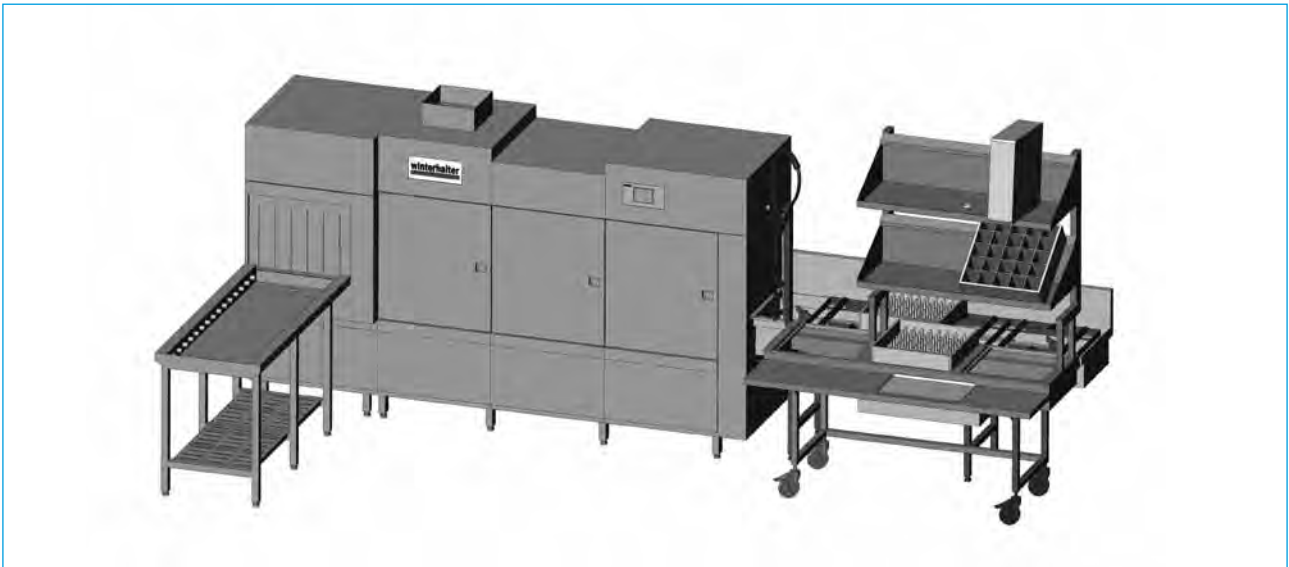

Diese Anlagen besitzen eine Wanne mit allseitigem Gefälle zum Siebkasten. Im vorderen Bereich sind verschiedene Korbsektionen vorgesehen. Alle Teile sind leicht herausnehmbar und die Wanne kann so einfach und bequem gereinigt werden. Über dieser Grundeinheit sind zusätzlich Sortierregale und Leerkorbregale angebracht.

Der Weitertransport der Körbe Richtung Spülmaschine erfolgt im hinteren Bereich der Station. Der Anschluss der Abräumstation kann sowohl direkt an die Maschine, als auch an einen Eckförderer (90° oder 180°) erfolgen.

Sortieranlagen sind in zwei Grundvarianten erhältlich – für die manuelle oder die automatische Geschirr-Rückgabe mit Tablett-Rückgabeband.

Abräumstation Typ Komfort	
	<p>Der vordere Anlagenteil ist als fahrbare Einheit ausgelegt, so kann die hintere, fest installierte Antriebsstrecke einwandfrei gereinigt werden.</p> <p>Fahrbarer Anlagenteil</p> <ul style="list-style-type: none"> • Tablettabstellfläche • Korb beladene Zone für 3-6 Körbe • Korbschrägbord für 2-5 Körbe • Leerkorbablage <p>Fester Anlagenteil</p> <p>Antriebsstrecke</p> <ul style="list-style-type: none"> • Wippenförderer, Breite 554 mm • Korbtransport durch Vorschubstange mit Kippnocken aus Kunststoff • Antrieb durch Drehstromgetriebemotor mit Sicherheitsvorrichtung gegen das Blockieren • Korbauflage auf CNS-Rollen, montiert in herausnehmbare Rahmenelemente <p>Steuerung und Stromversorgung: durch Geschirrspülmaschine</p> <p>Anschluss: 3 x 400 V, 0,25 kW</p> <p>Optionen:</p> <ul style="list-style-type: none"> • Bestecktauchbecken • Schlauchpendelbrause mit Absperrhahn • Schlauchroller

Preis auf Anfrage.

Sortieranlagen

Abräumstation Typ Standard

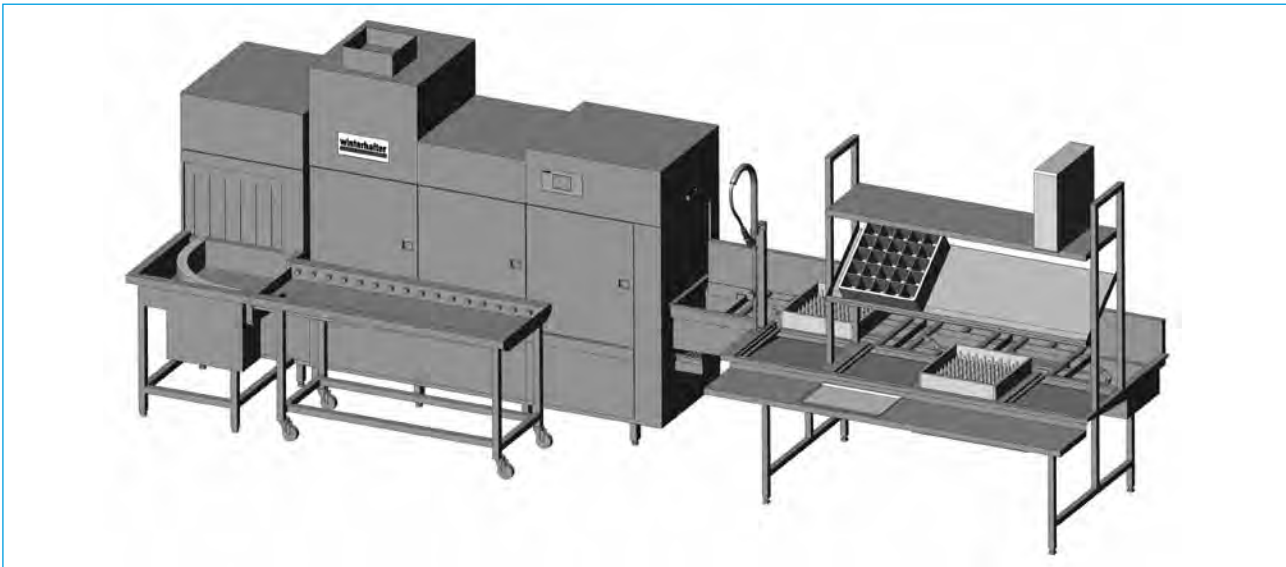

Sortieranlagen sind in zwei Grundvarianten erhältlich – für die manuelle oder die automatische Geschirr-Rückgabe mit Tablett-Rückgabeband.

Abräumstation Typ Standard	
	<p>Tablettabstellfläche Korbbeladezone für 3-6 Körbe, Gefälle gegen Wippenförderer Korbschrägbord für 2-5 Körbe Leerkorbregal Antriebsstrecke</p>
	<ul style="list-style-type: none"> • Wippenförderer, Breite 554 mm • Korbtransport durch Vorschubstange mit Kippnocken aus Kunststoff • Antrieb durch Drehstromgetriebemotor mit Sicherheitsvorrichtung gegen das Blockieren • Korbauflage auf CNS-Rollen, montiert in herausnehmbare Rahmenelemente • Wannenkonstruktion mit 2,1% Gefälle gegen Schmutzauffangschublade mit 2"-Ablauf
	<p>Steuerung und Stromversorgung: durch Geschirrspülmaschine Anschluss: 3 x 400 V, 0,25 kW Optionen:</p> <ul style="list-style-type: none"> • Bestecktauchbecken • Schlauchpendelbrause mit Absperrhahn • Schlauchroller

Sortieranlagen

Förderbänder für Geschirrabräumung



Bandart	Gurtband	Rundriemenband
Ausführung	Konstruktion aus Chromnickelstahl, verwindungssteif, sichtbare Seiten, matt geschliffen	Konstruktion aus Chromnickelstahl, verwindungssteif, sichtbare Seiten, matt geschliffen
Bandkörper	Gekantetes glattes CN Gehäuse, 2 mm dickes 3-schichtiges Band, 295 mm breit. Transportband ist einzeln einstellbar, kugellagerten Rollen aus CNS geführt bzw. angetrieben	Gekantetes glattes CN Gehäuse, 2 parallel im Abstand von 220 mm laufende Rundriemen dienen als Transportbänder, Rundriemen hat einen Durchmesser von 15 mm
Antriebsstation und elektrische Ausführung	Steuerung am Bandende mit Drehstrommotor Bedienseite mit Steuerungsfunktion für Band	Steuerung am Bandende mit Drehstrommotor Bedienseite mit Steuerungsfunktion für Band

Preis auf Anfrage.

Zubehör

Mobile Einrichtungsteile

Plattformwagen / Tischwagen / Tablettdispenserwagen

Plattformwagen mit/ohne Handgriff	Artikel-Nr.	CHF
Plattformwagen ohne Schubbügel	36 02 252	520.–
Plattformwagen mit Schubbügel	36 02 251	771.–
Abdeckhaube bei Korb-/Spülguteinlagerung	36 02 253	137.–

	<ul style="list-style-type: none"> • Tragkraft [kg] 250 • Masse [mm] (Breite x Tiefe x Höhe) 550 x 550 x 205 • Höhe mit Handgriff [mm] 900 • Für stapelbare Körbe 500 x 500 mm mit Kunststoffabtropfwanne • 4 kugelgelagerte Lenkrollen
---	---

Tischwagen	Artikel-Nr.	CHF
Tischwagen mit 2 Abstellflächen	75 203 614	460.–
Tischwagen mit 3 Abstellflächen	75 203 615	507.–

	<ul style="list-style-type: none"> • Tragkraft [kg] 120/150 • Masse [mm] (Breite x Tiefe x Höhe) 870 x 570 x 950 • Standard-Servierwagen, leichte Ausführung • Servierwagen aus CNS Rundrohr-Schiebebügel, tiefgezogene Borde mit Stopprand, schallgedämmt, Schraubkonstruktion • Rostfreie Rollenausstattung gemäss DIN 18867, Teil 1 • Raddurchmesser 125 mm
--	--

Tablettdispenserwagen	Artikel-Nr.	CHF
Für Tablett bis max. 530 x 400 mm	75 203 608	1'759.–

	<ul style="list-style-type: none"> • Unbeheizt offen, für ca. 130 Tablett GN 1/1 oder Euronorm • Rostfreie Rollen mit CNS-Befestigung und Kugellager, D=125 mm, 4 Lenkrollen davon 2 mit Feststeller, 4 Stossecken
---	--

Mobile Einrichtungsteile

Bestecktauchwagen / Bestecktauchwagen beheizt / Gläsersortiertisch

Bestecktauchwagen	Masse [mm] (Breite x Tiefe x Höhe)	Artikel-Nr.	CHF
Zum Einweichen von Besteckteilen in Körben	Mit Rutsche: 635 x 765 x 830 635 x 635 x 725	75 000 317	2'259.-
 <ul style="list-style-type: none"> • Vollschweisskonstruktion aus CNS • Vier Lenkrollen Ø 125 mm, davon zwei mit Rollbremse • Fassungsvermögen 2 Körbe 500 x 500 mm • Beckentiefe: 250 mm • Abfluss mit Kugelventil inkl. Besteckrutsche 			

Bestecktauchwagen beheizt	Masse [mm] (Breite x Tiefe x Höhe)	Kapazität [l]	Artikel-Nr.	CHF
Auch zum Einlegen von Blechen GN 2/1 z. B. aus Kombidämpfern	880 x 685 x 590	90	75 203 613	3'305.-
 <ul style="list-style-type: none"> • 1 Becken eingeschweisst 680 x 550 x 310 mm, mit Siebventil und Ablasshahn 1" • Mit Heizung 1,4 kW regelbar von +30 °C bis +80 °C • 4 rostfreie Lenkrollen, davon 2 mit Feststeller, 4 Stossecken 				

Gläsersortiertisch, fahrbar	Masse [mm] (Breite x Tiefe x Höhe)	Artikel-Nr.	CHF
Zum Sortieren von Gläsern und sonstigen kleinen Geschirrtteilen in Körben	1135 x 615 x 900	75 202 580	2'266.-
 <ul style="list-style-type: none"> • Vollschweisskonstruktion aus CNS • 3 Tropfblecheinsätze, leicht herausnehmbar • 4 Lenkrollen Ø 125 mm, davon 2 mit Rollbremse • Fassungsvermögen 2 Körbe 500 x 500 mm • Wannenkonstruktion mit Abfluss und Kugelhahn 			

Zubehör

Mobile Einrichtungsteile

Tellertransportwagen

Tellertransportwagen

Die Tellertransportwagen sind aus Chromnickelstahl 18/10, Werkstoff 1.4301, in selbsttragender Bauweise aus Rundrohr Ø 25 mm mit herausnehmbaren Einsätzen gefertigt. Die Einsätze bestehen aus kunststoffbeschichtetem Stahldraht.

Die fahrbaren Wagen besitzen **vier Lenkrollen – zwei davon mit Totalfeststellern**

(Kunststoffgehäuse PA, 125 mm Kunststoffrad PP, Kugellager Fadenschutz, Zapfen, 85ShoreA Waschanlagentauglich, thermoplastischer Gummi).

Auch zum Transport und zur Lagerung von Clochen und Wachspellets geeignet. Vier Abweiserrollen aus elastischem und stossfesten Kunststoff schützen vor Beschädigungen.

Trenngitter Standard aus Stahldraht, kunststoffbeschichtet.

Trenngitter mit Frontsicherung aus CNS, elektrolytisch poliert.

Tellertransportwagen 1-seitig	Masse [mm] (Breite x Tiefe x Höhe)	Kapazität [Teile]	Artikel-Nr.	CHF
	1000 x 495 x 743	150	75 203 889	1'085.–

Tellertransportwagen 2-seitig	Masse [mm] (Breite x Tiefe x Höhe)	Kapazität [Teile]	Artikel-Nr.	CHF
	1000 x 765 x 743	130	75 203 890	1'250.–

Zubehör Trenngitter	Bezeichnung	Artikel-Nr.	CHF
	Trenngitter Standard	75 203 611	61.–
	Trenngitter mit Frontsicherung	75 203 612	86.–

Mobile Einrichtungsteile

Abfalltonnen

Abfalltonne, fahrbar, Edelstahl	Masse [Ø/mm]	Kapazität [l]	Artikel-Nr.	CHF
Komplett mit Fahrgestell und Deckel	410	60	75 000 126	623.–



- Behälter, Griffe und Deckel aus CNS, fugenlos verschweisst
- 3 Handgriffe für einfache Entleerung
- Gesamthöhe 635 mm
- Untergestell aus CNS-Blech
- Vier Lenkrollen Ø 50 mm

Abfalltonne, fahrbar, Kunststoff	Masse [Ø/mm]	Kapazität [l]	Artikel-Nr.	CHF
Abfalltonne Kunststoff	370 x 550	50	75 203 616	77.–
Abfalltonne Kunststoff	460 x 525	75	75 203 617	94.–
Fahrgestell zu Abfalltonne		50	75 203 618	236.–
Fahrgestell zu Abfalltonne		75	75 203 619	236.–
Deckel zu Abfalltonne	370 x 20	50	75 203 620	17.–
Deckel zu Abfalltonne	460 x 20	75	75 203 621	41.–



2 Handgriffe für einfache Entleerung.

Abstreifer für Speisereste	Masse [mm]	Artikel-Nr.	CHF
Zum Abstreifen von Speiseresten von Tellern. Montierbar an Abräumtischen, Zulauftischen oder Arbeitstischen.	Breite 250	75 500 004	238.–



Zubehör

Sonstiges

Tellerkassetten / Wandhalter für Tellerkassetten / Untersatzblech für Körbe

Tellerkassetten, Rilsan	Tellergrössen [Ø/cm]	Kapazität [Teller]	Artikel-Nr.	CHF
<p>Diese Kassetten schützen das saubere Geschirr bei der Lagerung in Einordnungsgestellen bzw. beim Transport im Tellerwagen. Sie sind aus stabilem Stahldraht mit Rilsanbeschichtung gefertigt und können in Wärmeschränken bis 50 °C aufbewahrt bzw. in Spülmaschinen gespült werden. Farbmarkierungen kennzeichnen die unterschiedlichen Grössen.</p>				
	13	45	75 500 019	36.–
	15	45	75 500 020	36.–
	17	35	75 500 021	43.–
	19	30	75 500 022	43.–
	22	25	75 500 023	49.–
	25	25	75 500 024	49.–
	28	20	75 500 025	55.–
	32	15	75 500 026	55.–

Wandhalter für Tellerkassetten	Länge [mm]	Artikel-Nr.	CHF
Zur Lagerung von leeren Tellerkassetten	650	75 203 152	194.–
<ul style="list-style-type: none"> • Vollschweisskonstruktion aus CNS • Drei Aufnahmestäbe aus CNS 400 mm lang 			
			

Weitere Einrichtungsteile

Anschraubzarge	Masse [mm] (Breite x Tiefe x Höhe)	Artikel-Nr.	CHF
Zum hygienischen Wandanschluss von Tischaufkantungen und Spritzblechen. Dadurch entfällt der Einsatz von Silikon. Auch über Eck erhältlich.	max. 2980 x 10 x 65	747V9999	
		bis 1000 mm jeder weitere angefangene Meter	78.– 35.–
Im Lieferumfang sind das Befestigungsmaterial und die passenden Eck- und Endstücke enthalten.			



Abluftadapter MT-Serie	Artikel-Nr.	CHF
Adapter für eckigen Abluftstutzen	70 008 947	685.–
	<ul style="list-style-type: none"> • Separate Haube zur Platzierung auf Maschinendach • Anschlusskranz für bauseitiges, rundes Abluftrohr • Kondensatrücklaufrinne • Ansaugung v. Raumluft bei zu hohem Unterdruck 	



Zubehör

Primo

Abräum- und Transportwagen

Servieren, abräumen und transportieren

Masse (Breite x Tiefe x Höhe)

606 x 605 x 1780 mm

CHF netto

2'315.-



- komplett aus CNS, 3-seitig geschlossen
- unten grosse Tropfwanne herausnehmbar
- 28 Paar Einschübe aus massivem Kunststoff
- 1 ergonomischer Schiebegriff links oder rechts
- umlaufendes Rammschutzprofil
- Rollen rostfrei Ø 125 mm, grau plastifiziert, 2 feststellbar nach DIN 18867

Universeller Einsatzbereich

- für Gläser- und Geschirrkörbe mit GN-Flanken, einzeln ausziehbar
- für Einschubtropfwannen mit oder ohne Schrägstelleinsatz 30° oder 45°
- für GN 1/1-Tabletts, Bleche, Schalen, Besteckbehälter 4-teilig usw.

Transport und Service

- mit allen Vorteilen des mega Plus-Rack-Systems
- ein Transportgerät mit sämtlichen Möglichkeiten

Zubehör

- Einschub-Tablare/Tropfwanne 98.-
Ausmasse: 530 x 500 x 14 mm
- Einschub-Tropfwanne mit 30° Korbschrägsteller 220.-
- Einschub-Tropfwanne mit 45° Korbschrägsteller 237.-

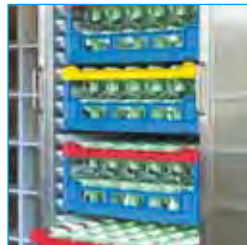

Cleary

Abräum- und Transportwagen

Serviceabläufe optimieren

Masse (Breite x Tiefe x Höhe)

1816 x 710 x 1445 mm

1300 x 710 x 1445 mm

CHF netto

4'821.-

**Einsatzmöglichkeiten**

- Bankett- und Saalbetriebe
- Terrassen
- Cafeterien
- Mensen
- Personalrestaurants
- Aufenthaltsräume

Ausführung und Ausstattung

- solide, reinigungsfreundliche Edelstahl-Innenausführung
- robuste Rollen, umlaufender Rammschutz
- praktische Schiebegriffe
- Abdeck-/Wetterhaube für alle Modelle

Rollenausstattung

- Ø 125 mm nach DIN 18867
- Ø 160 mm komplett Edelstahl
- Ø 100 mm Doppelrollen



Zubehör

Rack

Geschirr-Rack

Organisieren, lagern und bereitstellen

Masse (Breite x Tiefe x Höhe)

592 x 700 x 2092 mm / 592 x 570 x 2092

GN 2/1 / GN 1/1



- Schränke ein- oder mehrteilig, jederzeit anbaubar
- mit geschlossenen Innenwänden
- Einschübe aus massivem Kunststoff
- 34 Paar kipp sichere Auflagen 55 mm für GN-Geschirrkörbe, GN-1/1-Tablets, Bleche, Schalen, Einschubtablare, Besteckbehälter usw.
- jeder Korb, jedes Tablar usw. einzeln ausziehbar
- optimale Platzausnutzung
- offen oder mit Türen in Acryl, CNS oder Holz

Putz- und Besenschrank

- im gleichen Anbaumodul
- Breite 592 mm, andere Masse auf Wunsch
- befahrbar oder auf Sockel
- 4 halbe Tablare verstellbar
- Besenhalter nach Bedarf

Unterbauten und Oberschränke

- Anbaumodule wie Geschirr-Rack
- Unterbauhöhe 760 mm ohne Sockel
- Oberbauten 740 mm
- Spezialhöhen auf Anfrage



Preise auf Anfrage.

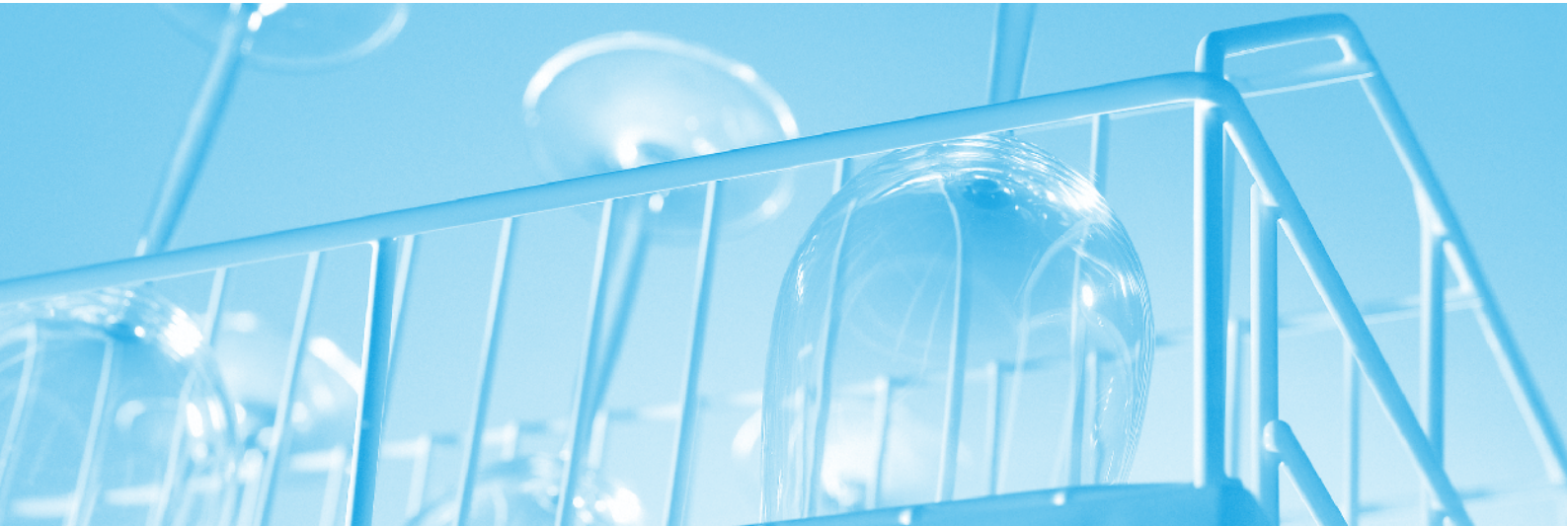

Die Winterhalter Preisliste –
Korbsortiment

Korbsortiment

Gläserkörbe aus Drahtgitter

Korbempfehlung	Artikel-Nr.	Masse [mm]	[CHF]	Spülmaschine										
				UC-S	UC-M	UC-L	UC-XL	GS 501 / GS 502	GS 515	GSR 36	GS 640 / GS 650	GS 660	STR 110	MTR-Serie
Gläserkörbe aus Drahtgitter														
Grösse S														
Ohne Reihen	55 01 268	400 x 400 x 150	133.-	+										
3 Reihen	85 000 471	400 x 400 x 155	147.-	+										
Einteilungsbügel zu 3 Reihen, 3 Gläser	85 000 481		51.-	+										
4 Reihen	55 01 178	400 x 400 x 155	147.-	+										
Einteilungsbügel zu 4 Reihen, 4 Gläser	85 000 443		46.-	+										
Aufsatz zu 4 Reihen, 4 Gläser	36 01 207	400 x 400 x 100	145.-	+										
4 Reihen mit Aufsatz, 16 Gläser	55 01 219	400 x 400 x 255	295.-	+										
Grösse M														
3 Reihen	55 01 201	500 x 440 x 150	155.-		+	+	+							
Aufsatz zu 3 Reihen, 12 Gläser	36 01 202	500 x 440 x 73	145.-		+	+	+							
3 Reihen mit Aufsatz, 12 Gläser	55 01 218	500 x 440 x 223	311.-		+	+	+							
4 Reihen, Höhe 105 mm	55 01 179	500 x 430 x 105	140.-		+	+	+							
4 Reihen, Höhe 208 mm	55 01 072	500 x 430 x 208	161.-		+	+	+							
4 Reihen, Höhe 166 mm	55 01 180	500 x 430 x 166	155.-		+	+	+							
Aufsatz zu 4 Reihen, 20 Gläser	36 01 200	500 x 430 x 100	150.-		+	+	+							
4 Reihen mit Aufsatz, 20 Gläser	55 01 217	500 x 430 x 266	305.-		+	+	+							
Grösse L														
Ohne Reihen	55 01 255	500 x 500 x 150	153.-		+	+	+	+	+					
4 Reihen, Höhe 104 mm	55 01 061	500 x 500 x 104	167.-		+	+	+	+	+					
4 Reihen, Höhe 165 mm	85 000 449	500 x 500 x 165	167.-		+	+	+	+	+					
Einteilungsbügel zu 4 Reihen, 4 Gläser	85 000 450		100.-		+	+	+	+	+					
5 Reihen	85 000 436	500 x 500 x 180	167.-		+	+	+	+	+					
Einteilungsbügel zu 5 Reihen, 5 Gläser	85 000 442		51.-		+	+	+	+	+					
Aufsatz zu 5 Reihen, 25 Gläser	36 01 208	500 x 500 x 100	145.-		+	+	+	+	+					
5 Reihen mit Aufsatz, 25 Gläser	55 01 271	500 x 500 x 280	312.-		+	+	+	+	+					

+ passend für Spülmaschinenserie

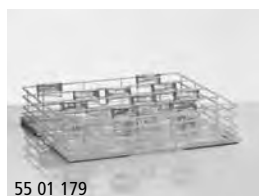

	Aktuelle Modelle	Vorgänger-Modelle
Korbgrösse S	UC-S	GS 202, GS 402, GS 23, GS 24
Korbgrösse M	UC-M, UC-L	GS 215, GS 300-Serie, GS 7, GS 9, GS 10, GS 22, GS 25, GS 27, GS 28, GS 29, GS 32, GS 40, GS 41, GS 42
Korbgrösse L	UC-M, UC-L, UC-XL, GS 500-Serie, STR 110, MT-Serie	GS 215, GS 300-Serie, GS 8, GS 10/2, GS 12, GS 14, GS 15, GS 29, GS 34, GS 41, GS 42, GS 61, GS 71, GS 72, GS 81, GS 90, GS 100, WKT 1000, WKT 1200, WKTS
Korbgrösse XL	UC-XL, GS 515	GS 61, GS 71, GS 72, GS 81, GS 90, GS 100

Die Korbgrößen gelten auch für die Cool-, ReTemp- und Energy-Ausführungen der jeweiligen Maschinenserien.



Gläserkörbe aus Kunststoff

Korbempfehlung	Artikel-Nr.	Masse [mm]	[CHF]	Spülmaschine										
				UC-S	UC-M	UC-L	UC-XL	GS 501 / GS 502	GS 515	GSR 36	GS 640 / GS 650	GS 660	STR 110	MTR-Serie
Gläserkörbe aus Kunststoff														
Grösse S														
9 Gläser, GH 120 mm	85 000 212	400 x 400 x 160	140.-	+										
9 Gläser, GH 160 mm	85 000 213	400 x 400 x 197	172.-	+										
9 Gläser, GH 240 mm	85 000 214	400 x 400 x 277	172.-	+										
16 Gläser, GH 120 mm	85 000 215	400 x 400 x 160	140.-	+										
16 Gläser, GH 160 mm	85 000 216	400 x 400 x 197	172.-	+										
16 Gläser, GH 240 mm	85 000 217	400 x 400 x 277	172.-	+										
25 Gläser, GH 120 mm	85 000 218	400 x 400 x 160	140.-	+										
25 Gläser, GH 160 mm	85 000 219	400 x 400 x 197	172.-	+										
25 Gläser, GH 240 mm	85 000 220	400 x 400 x 277	172.-	+										
Grösse L														
9 Gläser, GH 70 mm	55 01 246	500 x 500 x 107	140.-		+	+	+	+	+				+	+
9 Gläser, GH 110 mm, rot	55 01 232	500 x 500 x 147	140.-		+	+	+	+	+				+	+
9 Gläser, GH 160 mm, gelb	55 01 233	500 x 500 x 197	172.-		+	+	+	+	+				+	+
9 Gläser, GH 210 mm, grün	55 01 234	500 x 500 x 247	172.-		+	+	+	+	+				+	+
16 Gläser, GH 70 mm	55 01 250	500 x 500 x 107	140.-		+	+	+	+	+				+	+
16 Gläser, GH 110 mm, rot	55 01 220	500 x 500 x 147	140.-		+	+	+	+	+				+	+
16 Gläser, GH 160 mm, gelb	55 01 221	500 x 500 x 197	172.-		+	+	+	+	+				+	+
16 Gläser, GH 210 mm, grün	55 01 222	500 x 500 x 247	172.-		+	+	+	+	+				+	+
20 Gläser, GH 70 mm	55 01 243	500 x 500 x 107	140.-		+	+	+	+	+				+	+
20 Gläser, GH 110 mm, rot	55 01 223	500 x 500 x 147	140.-		+	+	+	+	+				+	+
20 Gläser, GH 160 mm, gelb	55 01 224	500 x 500 x 197	172.-		+	+	+	+	+				+	+
20 Gläser, GH 210 mm, grün	55 01 225	500 x 500 x 247	172.-		+	+	+	+	+				+	+
25 Gläser, GH 70 mm	36 02 235	500 x 500 x 107	140.-		+	+	+	+	+				+	+
25 Gläser, GH 110 mm, rot	36 02 220	500 x 500 x 147	140.-		+	+	+	+	+				+	+
25 Gläser, GH 160 mm, gelb	36 02 221	500 x 500 x 197	172.-		+	+	+	+	+				+	+
25 Gläser, GH 210 mm, grün	36 02 222	500 x 500 x 247	172.-		+	+	+	+	+				+	+
30 Gläser, GH 70 mm	55 01 244	500 x 500 x 107	140.-		+	+	+	+	+				+	+
30 Gläser, GH 110 mm, rot	55 01 226	500 x 500 x 147	140.-		+	+	+	+	+				+	+
30 Gläser, GH 160 mm, gelb	55 01 227	500 x 500 x 197	172.-		+	+	+	+	+				+	+
30 Gläser, GH 210 mm, grün	55 01 228	500 x 500 x 247	172.-		+	+	+	+	+				+	+
36 Gläser, GH 70 mm	36 02 236	500 x 500 x 107	140.-		+	+	+	+	+				+	+
36 Gläser, GH 110 mm, rot	36 02 223	500 x 500 x 147	140.-		+	+	+	+	+				+	+
36 Gläser, GH 160 mm, gelb	36 02 224	500 x 500 x 197	172.-		+	+	+	+	+				+	+
36 Gläser, GH 210 mm, grün	36 02 225	500 x 500 x 247	172.-		+	+	+	+	+				+	+
49 Gläser, GH 70 mm	55 01 245	500 x 500 x 107	140.-		+	+	+	+	+				+	+
49 Gläser, GH 110 mm, rot	55 01 229	500 x 500 x 147	140.-		+	+	+	+	+				+	+
49 Gläser, GH 160 mm, gelb	55 01 230	500 x 500 x 197	172.-		+	+	+	+	+				+	+
49 Gläser, GH 210 mm, grün	55 01 231	500 x 500 x 247	172.-		+	+	+	+	+				+	+

GH = Glashöhe + passend für Spülmaschinenserie

Sonderhöhen auf Anfrage.



85 000 213



85 000 220



36 02 236



55 01 234

Korbgrösse S ist geeignet für: UC-S

Korbgrösse M ist geeignet für: UC-M, UC-L

Korbgrösse L ist geeignet für: UC-M, UC-L, UC-XL, GS 500-Serie, STR 110, MT-Serie

Korbgrösse XL ist geeignet für: UC-XL, GS 515

Die Korbgrößen gelten auch für die Cool-, ReTemp- und Energy-Ausführungen der jeweiligen Maschinenreihen.

Korbsortiment

Besteck- und Eisbecherkörbe

Korbempfehlung	Artikel-Nr.	Masse [mm]	Material	[CHF]	Spülmaschine								
					UC-S	UC-M	UC-L	UC-XL	GS 501 / GS 502	GS 515	GSR 36	GS 640 / GS 650	GS 660
Besteck- und Eisbecherkörbe													
Grösse S	55 01 166	400 x 400 x 125	D	134.–	●								
Grösse M, Höhe 80 mm	55 01 018	500 x 420 x 80	D	129.–		+	+	+					
Grösse M, Höhe 154 mm	55 01 198	500 x 430 x 154	D	129.–		+	+	+					
Grösse L	55 01 059	500 x 500 x 68	D	129.–			●		●	●			
Grösse XL	55 01 265	644 x 502 x 65	D	167.–						+			
Köcherträger für Besteck													
Grösse S, für 6 Besteckköcher	85 000 604	400 x 400 x 185	D	auf Anfrage	+								
Grösse M, für 9 Besteckköcher	55 01 130	500 x 430 x 185	D	161.–			+						
Grösse M, mit 9 Besteckköchern	55 01 145	500 x 430 x 185	D	237.–			+						



Tellerkörbe

Korbempfehlung	Artikel-Nr.	Masse [mm]	Material	[CHF]	Spülmaschine								
					UC-S	UC-M	UC-L	UC-XL	GS 501 / GS 502	GS 515	GSR 36	GS 640 / GS 650	GS 660
Tellerkörbe													
Drahtgitter													
Grösse M, 6 Reihen	55 01 001	500 x 420 x 105	D	129.–		+	+	+					
Grösse L, 6 Reihen	55 01 171	500 x 500 x 92	D	129.–		+	+	+	+				
Grösse L, 8 Reihen	55 01 170	500 x 500 x 92	D	129.–		+	+	+					
Drahtgitter, trapezförmig													
Grösse XL, 6 Reihen	55 01 173	500 x 540 x 92	D	129.–						+			
Grösse XL, 8 Reihen	55 01 172	500 x 540 x 92	D	129.–						●			
Grösse XL, 8 Reihen, Breite 615 mm	55 01 267	500 x 615 x 128	D	172.–						+			
Kunststoff													
Grösse S, 10 Reihen	55 01 0000	400 x 400 x 65	K	73.–	+								
Grösse L, 7 bzw. 8 Reihen, versetzt	85 000 533	500 x 500 x 130	K	134.–		+	+	+	+	+			+
Grösse L, 8 Reihen, Fingerkorb	36 02 208	500 x 500 x 105	K	134.–		+	+	+	+	+			+
Grösse L, 9 Reihen, Fingerkorb	36 02 259	500 x 500 x 105	K	134.–		+	+	+	+	+			+
Grösse L, 9 Reihen	55 01 270	500 x 500 x 130	K/ D	143.–		+	+	+	+	+			+

D = Draht K = Kunststoff E = Edelstahl + = passend für Spülmaschinenserie

Korbgrösse S ist geeignet für: UC-S

Korbgrösse M ist geeignet für: UC-M, UC-L

Korbgrösse L ist geeignet für: UC-M, UC-L, UC-XL, GS 500-Serie, STR 110, MT-Serie

Korbgrösse XL ist geeignet für: UC-XL, GS 515

Die Korbgrössen gelten auch für die Cool-, ReTemp- und Energy-Ausführungen der jeweiligen Maschinenserien.



Bistro-Kombikörbe

Korbempfehlung	Artikel-Nr.	Masse [mm]	Material	[CHF]	Spülmaschine										
					UC-S	UC-M	UC-L	UC-XL	GS 501 / GS 502	GS 515	GSR 36	GS 640 / GS 650	GS 660	STR 110	MTR-Serie
Bistro-Kombikörbe															
Grösse S	55 01 266	400 x 420 x 92	D	150.-	+										
Grösse S, Kunststoff	36 02 111	400 x 400 x 145	K	145.-	+										
Grösse L	85 000 444	500 x 500 x 110	D	155.-		+	+	+	+	+					
Grösse L, Doppelkorbsystem	85 000 042	500 x 500 x 260	E/D	312.-		+	+	+	+	+					



Tassenkörbe

Korbempfehlung	Artikel-Nr.	Masse [mm]	Material	[CHF]	Spülmaschine										
					UC-S	UC-M	UC-L	UC-XL	GS 501 / GS 502	GS 515	GSR 36	GS 640 / GS 650	GS 660	STR 110	MTR-Serie
Tassenkörbe															
Grösse S, 4 Reihen, Kunststoff	36 02 109	400 x 400 x 65	K	150.-	+										
Grösse M, 4 Reihen	55 01 019	500 x 425 x 115	D	129.-		+	+	+	+						
Grösse L, 5 Reihen	55 01 197	500 x 500 x 104	D	129.-		+	+	+	+	+					
Grösse L, 5 Reihen, Drahteinsatz	55 01 269	500 x 500 x 104	K/ D	148.-		+	+	+	+	+				+	+

Grundkörbe aus Kunststoff

Korbempfehlung	Artikel-Nr.	Masse [mm]	Material	[CHF]	Spülmaschine										
					UC-S	UC-M	UC-L	UC-XL	GS 501 / GS 502	GS 515	GSR 36	GS 640 / GS 650	GS 660	STR 110	MTR-Serie
Grundkörbe aus Kunststoff															
Grösse S	36 02 113	400 x 400 x 65		64.-	+										
Grösse L, Höhe 105 mm, engmaschig	36 02 210	500 x 500 x 105		134.-		+	+	+	+	+	+	+		+	+
Grösse L, Höhe 105 mm	36 02 209	500 x 500 x 105		134.-		+	+	+	+	+	+			+	+
Grösse L, Höhe 147 mm	36 02 243	500 x 500 x 147		140.-		+	+	+	+	+	+			+	+
Grösse L, Höhe 197 mm	36 02 244	500 x 500 x 197		140.-		+	+	+	+	+	+			+	+
Grösse L, Höhe 247 mm	36 02 245	500 x 500 x 247		170.-		+	+	+	+	+	+			+	+
Grösse L, 1 Seite offen	85 000 552	500 x 500 x 105		150.-		+	+	+	+	+	+			+	+
Grösse L, Spülkäfig	85 000 363	500 x 500 x 200		304.-		+	+	+	+	+	+	+	+	+	+

D = Draht K = Kunststoff E = Edelstahl
 + passend für Spülmaschinenserie

Korbsortiment

Bleche- und Tablettkörbe

Korbempfehlung	Artikel-Nr.	Masse [mm]	Material	[CHF]	Spülmaschine										
					UC-S	UC-M	UC-L	UC-XL	GS 501 / GS 502	GS 515	GSR 36	GS 640 / GS 650	GS 660	STR 110	MTR-Serie
Bleche- und Tablettkörbe															
Grösse L, 6 Reihen	85 000 037	500 x 500 x 202	E	175.-				+	+	+					
Grösse L, 9 Reihen, 1 Seite offen	85 000 551	500 x 500 x 100	K/ E	189.-				+	+	+	+			+	+
Grösse L, 9 Reihen, 1 Seite offen, Fingerkorb	36 02 215	500 x 500 x 105	K	155.-				+	+	+				+	+
Grösse L, 9 Reihen, 1 Seite offen, Fingerkorb, Eckeinzug	55 01 272	500 x 500 x 148	K	224.-					+	+				+	+
Grösse XL, 8 Reihen	85 000 111	586 x 500 x 161	K/ E	279.-					+	+				+	+



Korbgrösse S ist geeignet für: UC-S Serie

Korbgrösse M ist geeignet für: UC-M Serie, UC-L Serie

Korbgrösse L ist geeignet für: UC-M Serie, UC-L Serie, UC-XL Serie, GS 500-Serie, STR 110, MT-Serie

Korbgrösse XL ist geeignet für: UC-XL Serie, GS 515

Die Korbgrössen gelten auch für die Cool-, ReTemp- und Energy-Ausführungen der jeweiligen Maschinenserien.

Gerätekörbe

Korbempfehlung	Artikel-Nr.	Masse [mm]	Material	[CHF]	Spülmaschine										
					UC-S	UC-M	UC-L	UC-XL	GS 501 / GS 502	GS 515	GSR 36	GS 640 / GS 650	GS 660	STR 110	MTR-Serie
Gerätekörbe															
Grösse S	85 000 537	650 x 508 x 64	E	380.-							●				
Grösse M	85 000 543	608 x 672 x 134	E	517.-								●			
Grösse L	85 000 556	1260 x 695 x 135	E	861.-									●		

D = Draht K = Kunststoff

E = Edelstahl

● Serienausstattung

+ passend für Spülmaschinenserie



*	Aktuelle Modelle	Vorgänger-Modelle
Korbgrösse S	GSR 36	-
Korbgrösse M	GS 640, GS 650	GR 64, GR 65
Korbgrösse L	GS 660	GR 66/1

Die Korbgrössen gelten auch für die Energy-Ausführungen der jeweiligen Maschinenserien.



Korbzubehör

Korbempfehlung	Artikel-Nr.	Masse [mm]	Material	[CHF]	Spülmaschine								
					UC-S	UC-M	UC-L	UC-XL	GS 501 / GS 502	GS 515	GSR 36	GS 640 / GS 650	GS 660
Korbzubehör													
Gläser / Tassen													
Zickzack-Teiler, Grösse S	36 02 124	390 x 43 x 3	K	8.80	+								
Tasseneinsatz, Grösse S	36 02 122	365 x 55 x 15	K	5.40	+								
Tasseneinsatz, Grösse L	55 01 264	455 x 445 x 65	D	81.–		+	+	+	+	+			+
Abdeckgitter, Grösse L	85 000 447	465 x 465 x 6	E	91.–		+	+	+	+	+			+
Schrägsteller, einfach	36 02 241		K	2.–									
Schrägsteller, doppelt	36 02 242		K	5.10									
Besteck													
Besteckköcher	36 02 261	105 x 105 x 130	K	7.20	+	+	+	+	+	+			+
Besteckköcher	36 02 271	106 x 106 x 138	K	7.20	+	+	+	+	+	+			+
Besteckköcher, 3 Fächer	36 02 128	220 x 70 x 110	K	21.50	+	+	+	+	+	+			+
Besteckköcher, 4 Fächer	36 01 009	230 x 50 x 102	D	49.–	+	+	+	+	+	+			+
Besteckköcher, 7 Fächer	55 01 007	430 x 50 x 103	K	33.–		+	+	+	+	+			+
Besteckköcher, 8 Fächer	36 02 258	440 x 210 x 260	K	96.–			+	+	+	+			+
Teller													
Tellereinsatz, Grösse S, 10 Reihen	36 02 123		K	9.20	+								
Tellereinsatz, Grösse L, 9 Reihen	55 01 252		D	59.–		+	+	+	+	+			+
Geräte													
Bleche- und Tabletteinsatz													
5 Reihen	55 01 256		E	88.–				+	+	+	+		+
5 Reihen	85 000 536		E	161.–						+	+	+	
6 Reihen	85 000 550		E	197.–							*		
9 Reihen	85 000 512		E	141.–				+	+	+	+		+
12 Reihen	85 000 561		E	129.–						+	+	+	
Tortenplatteneinsatz, 20 Reihen	85 000 417		E	334.–						+	+	+	
Spritzbeutelgestell, 3 Kegel	85 000 558		D	72.–							+	+	
Spritzbeutelgestell, 6 Kegel	36 01 076		D	106.–							+	+	
Einsatzbügel Euronorm-Kisten	85 000 600		E	135.–							+	+	
Mobile Einrichtungsteile													
Korbwagen ohne Schubbügel	36 02 252	500 x 500	E K	520.–		+	+	+	+	+			+
Korbwagen mit Schubbügel	36 02 251	500 x 500	E K	771.–		+	+	+	+	+			+
Sonstiges													
Abtropfwanne, Grösse S (Maschine)	62 003 540	466 x 596 x 22	E	106.–	+								
Abtropfwanne, Grösse L (Theke)	80 002 369	525 x 525 x 25	E	153.–		+	+	+					
Abtropfwanne, Grösse L (Maschine)	60 004 739	606 x 605 x 22	E	106.–		+	+	+					
Abtropfblech, Grösse S (Theke)	80 003 627		E	106.–	+								
Abtropfblech, Grösse L (Theke)	80 003 625		E	106.–		+	+	+					
Korbwinkel für Drahtgitterkörbe	85 000 560	170 x 170 x 15	K	5.10									
Korbklemme für Drahtgitterkörbe	35 01 186		K	0.50									
Abdeckhaube bei Korb-/ Spülgutlagerung, Grösse L	36 02 253	Höhe 1600	V	137.–		+	+	+	+	+			+

* nur bei GS 650

D= Draht K = Kunststoff E = Edelstahl V = Vinyl

+ passend für Spülmaschinenserie

Korbgrösse S ist geeignet für: UC-S

Korbgrösse M ist geeignet für: UC-M, UC-L

Korbgrösse L ist geeignet für: UC-M, UC-L, UC-XL, GS 500-Serie, STR 110, MT-Serie

Korbgrösse XL ist geeignet für: UC-XL, GS 515

Die Korbgrössen gelten auch für die Cool-, ReTemp- und Energy-Ausführungen der jeweiligen Maschinenserien.

Körbe für Vorgänger-Modelle

Blechekörbe	Artikel-Nr.	Masse [mm]		CHF
		Breite x Tiefe x Höhe	Material	
GR 1210, GR 1220, GR 1221, GR 1320, GR 1321	55 01 241	600 x 700 x 125	E	444.–
GR 1230, GR 1231 „Durchschub“	85 000 407	600 x 700 x 125	E	366.–
KTS 1900, KTS 2400	85 000 523	600 x 700 x 125	E	473.–

Gerätekörbe	Artikel-Nr.	Masse [mm]		CHF
		Breite x Tiefe x Höhe	Material	
GR 62, GR 62/2, GR 6220, GR 1200	55 01 259	650 x 575 x 80	E	508.–
GR 63, GS 63, GR 63/1, GS 64, GS 65, GR 66, GR 1400, GR 1410, GS 1420	85 000 484	1040 x 700 x 165	E	974.–
GR 64, GR 65, (GS 640, GS 650)	85 000 543	608 x 672 x 134	E	517.–
GR 66/1, (GS 660)	85 000 556	1240 x 700 x 165	E	861.–
GR 1210, GR 1220, GR 1221, GR 1320, GR 1321	55 01 183	600 x 700 x 120	E	620.–
GR 1230, GR 1231 „Eckversion“	55 01 193	600 x 700 x 120	E	601.–
GK 1230, GK 1231, GKTS 2600	85 000 413	600 x 700 x 120	E	587.–
KTS 1900, KTS 2400	85 000 515	600 x 700 x 120	E	587.–
GR 1430	55 01 190	1040 x 700 x 165	E	1'033.–
GM 85, GM 170	85 000 486	Ø 346/ H= 224	E	269.–
GM 85, GM 170	35 01 522	Ø 359/ H= 40	E	151.–
GM 85, GM 170	36 01 110	500 x 270 x 100	E	296.–

E = Edelstahl