

STR 110 Eintank-  
Korbtransportspülmaschine

winterhalter



**Viel Power auf kleinstem Raum**



## STR 110 – Stark in der Leistung und Flexibilität

Winterhalter – der  
Spezialist für inno-  
vative Spüllösungen

- + weltweite Präsenz in  
mehr als 70 Ländern
- + professionelle Spül-  
technik von Front-  
tür- bis Bandtrans-  
portspülmaschinen
- + Komplettlösungen  
bestehend aus  
Maschine, Reiniger-  
produkten, Wasser-  
aufbereitung und  
Zubehör – alles aus  
einer Hand

In der Hotel- und Gastronomiebranche sowie in der Gemeinschaftsverpflegung zählen Leistung und Flexibilität. Das gilt für Köche und Küchenpersonal – aber auch für die Spülmaschine. Die Eintank-Korbtransportspülmaschine STR 110 meistert gerade Stosszeiten mit viel Power und spart in Ruhephasen Energie. Von der automatischen Zonenaktivierung bis zu den Transportgeschwindigkeiten: Die STR 110 passt sich an das anfallende Spülgutaufkommen an und bietet flexible Spülkapazitäten. Bescheiden gibt sie sich beim Platzbedarf. Sie passt selbst in kleine Nischen und die variablen Aufstellungsmöglichkeiten sorgen für einen perfekt funktionierenden Spülprozess.

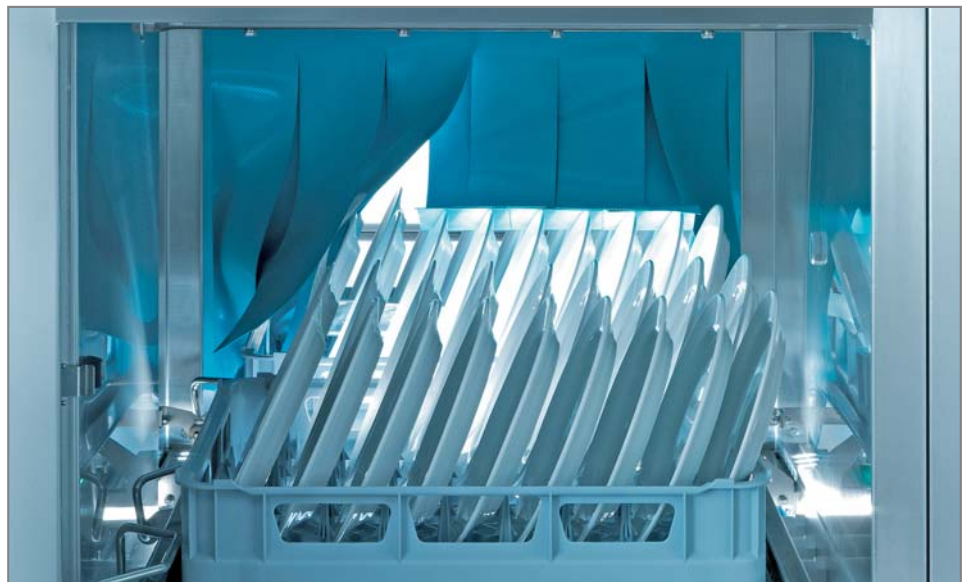



## Leistung auf Abruf

Die STR 110 Eintank-Korbtransportspülmaschine überzeugt durch ein leistungsfähiges Spülsystem und passt sich optimal an die jeweilige Spülsituation an.

### + Leistungsfähiges Spülsystem

Eine perfekt abgestimmte Kombination aus kraftvoller Pumpe, fünf Spülarmen oben, drei unten, optimaler Wasserverteilung und flächendeckender Düsenanordnung ermöglicht **beste Spülergebnisse**.

### + Optimale Geschwindigkeit

Mit zwei Transportgeschwindigkeiten (Standard- und Schnellprogramm) passt sich die STR 110 unterschiedlichen Geschirrmengen und deren Verschmutzungsgrad an. Dabei wird das Schnellprogramm ausgewählt, um auf Stosszeiten zu reagieren bzw. leichte Verschmutzungen zu beseitigen. Gleichzeitig werden Zeit und Kosten gespart.

### + Schonende Gläserreinigung

Durch die Möglichkeit zur Reduktion der Nachspültemperatur auf 65°C erhöht sich die Lebensdauer der Gläser erheblich. Und das bei gleich guten Spülergebnissen.

### + Flexibel spülen

Aufgrund der **korbgesteuerten Zonenaktivierung** passt sich die STR 110 automatisch dem individuellen Spülbedarf an. Die Pumpe wird nur dann aktiviert und Frischwasser nur dann zugeführt, wenn sich Spülgut in der jeweiligen Zone befindet. **Die STR 110 reduziert dadurch nachhaltig die Betriebskosten**. Ausserdem wird die Geräusch- und Wrasenemission minimiert.

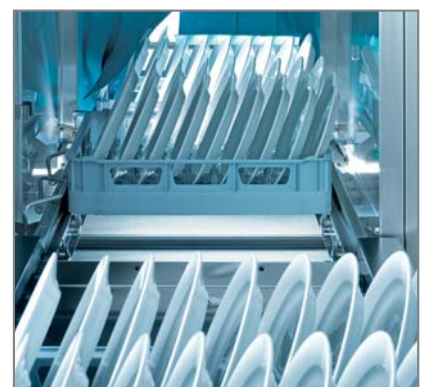

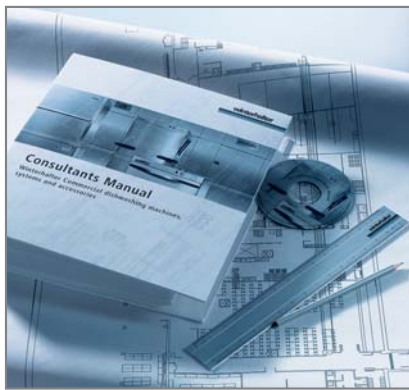

## Flexibles Multitalent

Mit ihren **kompakten Massen** passt die STR 110 Eintank-Korbtransportspülmaschine auch in kleinste Spülküchen. In Kombination mit dem 90°-Eckeinzug und 90°-/180°-Auslauf-Eckförderer lassen sich kleine und verwinkelte Räume optimal nutzen. Eine **grosse Bandbreite an Aufstellungsmöglichkeiten** sorgt für **Flexibilität schon bei der Planung**. In Abhängigkeit der individuellen Gegebenheiten kann somit ein optimaler Spülprozess sichergestellt werden.

### + Standard-Aufstellungsvariante mit geraden Tischen

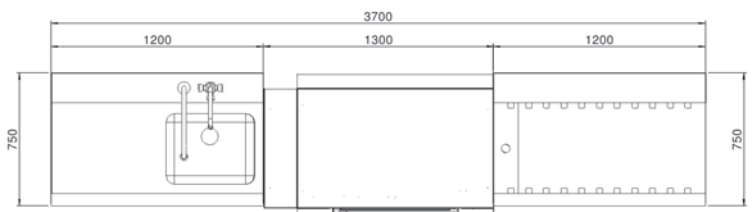
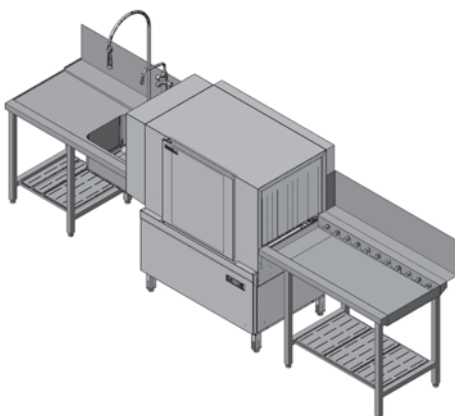

#### STR 110 in Kombination mit:

- Zulauf Tisch mit Becken; Platz für zwei Körbe\*
- Auslaufrollenbahn mit Platz für zwei Körbe\*

Aufgrund der kompakten Maschinenlänge genügt selbst bei gerader Aufstellung eine geringe Raumgröße. In der Tiefe ergibt sich ein Platzbedarf von nur 800 mm. Diese Aufstellungsvariante ermöglicht eine **optimale Trennung des Zulauf- und Auslaufbereiches** der Maschine (unreine und reine Seite).

\* Eine Verlängerung des Zulauf tischs bzw. der Auslaufrollenbahn ist individuell möglich.

+ Kompakte Aufstellungsvariante für besonders kleine Nischen

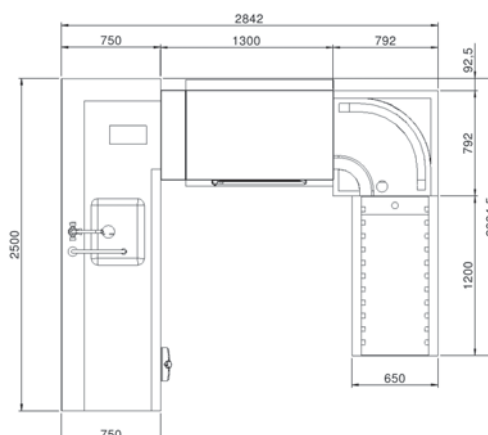
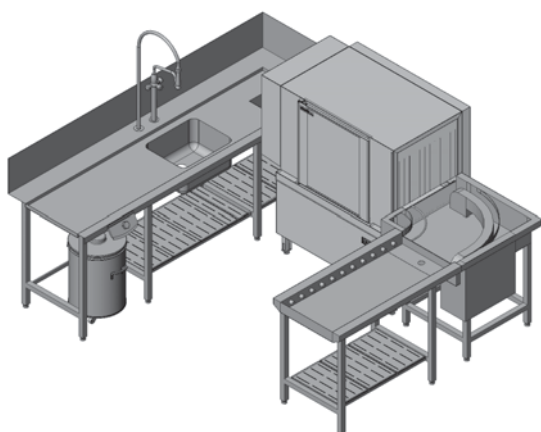

STR 110 in Kombination mit:

- Zulauf Tisch mit Becken und Eckeinzug;  
Platz für vier Körbe\*
- 90°-Eckförderer und Auslaufrollenbahn  
mit Platz für zwei Körbe\*

Diese Aufstellungsvariante mit einer Länge von lediglich 2842 mm ist ideal für Spülküchen mit minimalen Platzverhältnissen. Insbesondere **in der Länge wird viel Platz gespart**. Auf kleinstem Raum ist mit der STR 110 eine optimale Spülleistung möglich.

+ Leistungsfähige Aufstellungsvariante mit kompakten Abmessungen

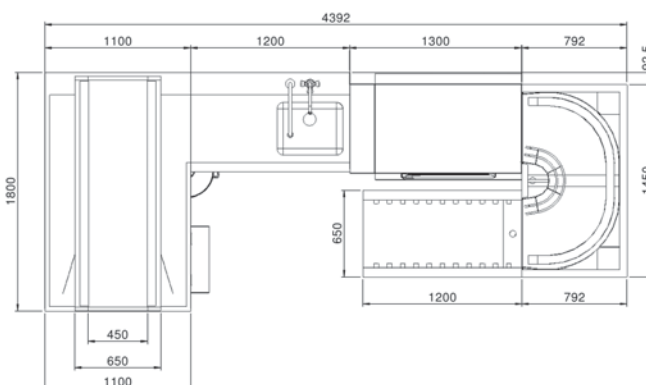
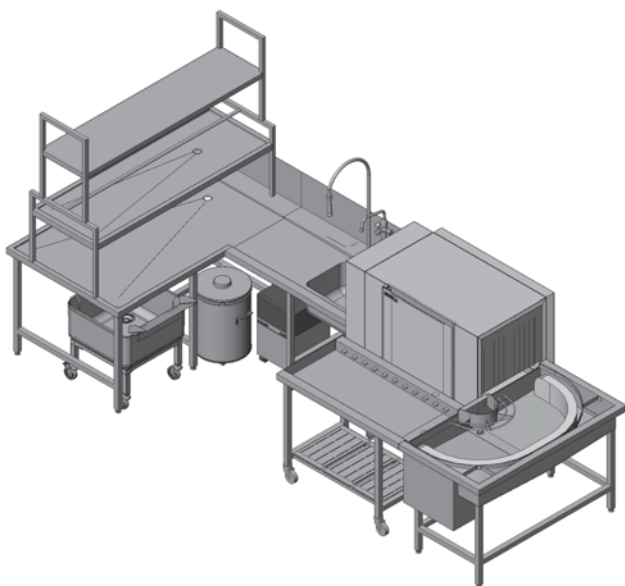

STR 110 in Kombination mit:

- Abräumstation; Zulauf Tisch mit Becken  
und Platz für zwei Körbe\*
- 180°-Eckförderer und Auslaufrollenbahn  
mit Platz für zwei Körbe\*

Die Abräumstation ermöglicht einen **äusserst effizienten Spülprozess** und bewältigt das Spülgutaukommen selbst in Spitzenzeiten problemlos. Kombiniert mit dem 180°-Eckförderer wird der Platzbedarf beim Spülen mit der STR 110 dennoch minimal gehalten.

\* Eine Verlängerung der Zulaufische bzw. der Auslaufrollenbahnen ist individuell möglich.



## Mehr leisten und sparen

Die STR 110 Eintank-Korbtransportspülmaschine überzeugt durch ihre hohe Wirtschaftlichkeit. Alle Ressourcen werden optimal genutzt.

### + Reduzierte Nachspülwassermenge

Die STR 110 kommt mit einer äusserst geringen Nachspülwassermenge aus. Gleichzeitig wird das Frischwasser gezielt nur dann eingesetzt, wenn sich tatsächlich Spülgut in der Nachspülzone befindet. Damit wird der Bedarf an Wasser, Energie und Reiniger reduziert und die Betriebskosten werden so gesenkt.

### + Kontinuierliche Reinigung des Tankwassers

Die Mediamat Laugenfiltration in Verbindung mit dem flächendeckenden Siebssystem sowie dem Pumpenansaugsieb befreit die Spüllauge permanent von Schmutzpartikeln. Sie ermöglicht ein konstant gutes Spülergebnis, ohne dass der Tank neu befüllt werden muss. Die kontinuierliche Filtration senkt die Verbrauchswerte nachhaltig und spart Zeit.

### + Rundum bestens geschützt

Der Rundumschutz aus Rückwandverkleidung, geschlossener Bodenplatte und doppelwandiger Tür garantiert eine **minimale Wärmeabgabe** und einen **maximalen Schutz der Maschine**. Sie ist zudem **besonders leise**.

### + Zuverlässige Bedienung

Das übersichtliche Display mit Farbcodierung verhindert Bedienfehler. Die Spülarme sind einzeln entnehmbar und die Siebe leicht zugänglich. Das spart Zeit und Kosten.

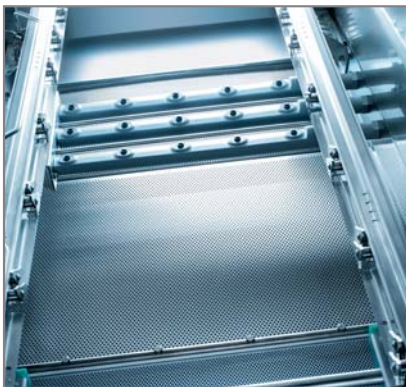



## Hygiene ohne Kompromisse

Die hygiesichere Maschinenanatomie der STR 110 gibt Schmutz und Bakterien keine Chance. Zusätzlich sorgt das Bediendisplay für eine maximale Hygiene-Kontrolle und rundet so das Hygiene-Konzept ab.

### + Fugenfrei glatte Oberflächen

Die glatte Türinnenseite, der tiefgezogene, fugenlose Tank mit runden Ecken und die Hygiene-Rückwand bieten keinerlei Schlupfwinkel für Schmutz und Ablagerungen.

### + Optimal zugänglich

Die 180° schwenkbare Hygiene-Tür der STR 110 hat gegenüber einer konventionellen Hub-Schiebetür einen klaren Vorteil: Sie bietet eine hygienisch einwandfreie Türinnenseite sowie einen maximalen und ergonomischen Zugang zum Innenraum.

### + Automatisch gründlich sauber

Am Ende jedes Arbeitstages wird der Maschineninnenraum automatisch ausgespült. Die standardmässig integrierte Ablaufpumpe in Verbindung mit der zum Ablauf geneigten Tankform sorgen für ein vollständiges Abpumpen des Wassers aus dem Tank.

### + Kontrollierte Hygiene

Die Hygiene-Überwachung erfolgt über das Bediendisplay mit Temperaturanzeige von Boiler und Tank. Bei entsprechender Ausstattung zeigt die Maschine das Fehlen von Reiniger oder Klarspüler an. Damit leistet sie einen wichtigen Beitrag für eine konstante Hygiene-Sicherheit.



## STR 110 – Alle Vorteile auf Ihrer Seite

		STR 110
<b>Maschinenleistung theoretisch</b>	[Körbe/h]	70/110
<b>Abmessungen allgemein</b>		
Maschinenlänge	[mm]	1300
Maschinentiefe	[mm]	800
Maschinenhöhe	[mm]	1420
Durchlaufbreite	[mm]	510
Durchlaufhöhe max.	[mm]	460
<b>Spülzone</b>		
Pumpenleistung	[kW]	1.7
Tanktemperatur	[°C]	60
<b>Nachspülzone</b>		
Nachspülwasserbedarf pro Stunde*	[l/h]	260
Boilertemperatur	[°C]	85
<b>Optionale Ausstattung</b>		
<ul style="list-style-type: none"> <li>• Drucksteigerungspumpe zum Ausgleich bauseitiger Wasserdruckschwankungen</li> <li>• Gläserspülprogramm zur besonders schonenden Reinigung von Gläsern</li> <li>• Auslauftrichter mit Abluftstutzen zur gezielten Abführung der Abluft im Auslaufbereich</li> <li>• Not-Aus-Schalter</li> <li>• Dampfbeheizung</li> </ul> <p>→ <b>Alle anderen im Prospekt genannten Maschinen-Ausstattungsmerkmale sind standardmässig integriert.</b></p>		

\*Bei Idealbedingungen

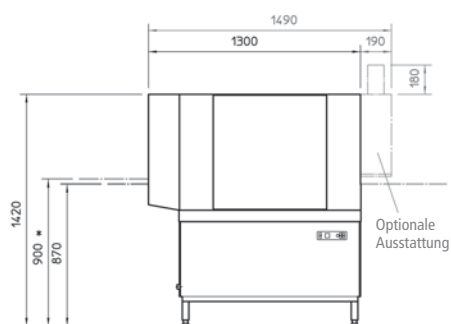

\*: 850 mm optional

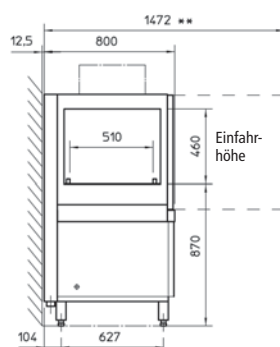

\*\* : mit geöffneter Tür

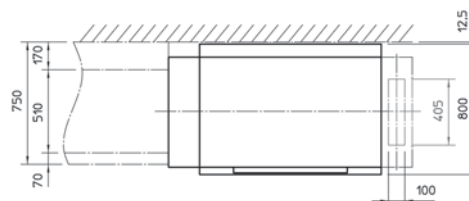

Winterhalter Gastronom AG · Gewerbliche Spülssysteme

Hirschsprungstrasse 4 · CH-9464 Rüthi/SG · Telefon +41 (0) 71 767 80 00 · Telefax +41 (0) 71 767 80 60

www.winterhalter.ch · info@winterhalter.ch